



Pickleball-Set
Pickleball Set
Set de pickleball
Pickleball-Set



DE (2) | EN (8) | FR (14) | NL (20)
EAN 4026924204689

DE | SEECODE Pickleball-Set

Vielen Dank, dass Sie sich für unser hochwertiges Pickleball-Set entschieden haben. Pickleball ist einer der weltweit am schnellsten wachsenden Trendsportarten – dynamisch, leicht erlernbar und für jedes Alter geeignet.

Mit dem Seecode Premium-Set „Point X“ gelingt Ihnen der perfekte Einstieg in diesen vielseitigen Sport – egal ob im Garten, Park, in der Halle oder im Urlaub.

Dieses Komplettset kombiniert hochwertige Materialien, durchdachtes Design und maximale Mobilität für ein echtes Court-Erlebnis überall.

Damit Sie lange Freude an Ihrem Pickleball-Set haben, empfehlen wir, diese Anleitung aufmerksam durchzulesen und für später aufzubewahren.

Lieferumfang

4 Fiberglas Pickleball-Paddle „Point X“

4 Pickleball-Bälle aus Hartkunststoff: zwei für drinnen in Orange mit 26 Löchern und zwei für draußen in Gelb mit 40 Löchern.

1 Pickleball 5 Strap-Netz mit stabilen Netzstangen & Bodenstützen (siehe Punkt Netzaufbau)

1 Tragetasche

Bedienungsanleitung

Technische Daten

Pickleball-Paddle: Fiberglas

Größe Paddle: 40 x 19,8 cm

Gewicht Paddle: ca. 223 Gramm

Größe 5 Strap-Netz: 6,7 x 0,9 Meter

Gewicht Netz mit Stangen: ca. 8,00 KG

Produktsicherheit und bestimmungsgemäße Verwendung

- Das SEECODE Pickleball-Set „Point X“ ist für den Freizeit- und Sportgebrauch bestimmt und dient ausschließlich zum Spielen von Pickleball gemäß den üblichen Spielregeln.

- **Achtung!** Nicht geeignet für Kinder unter 3 Jahren – Erstickungsgefahr durch verschluckbare Kleinteile.



- Empfohlen für Kinder ab 6 Jahren.
- Kinder müssen vor dem Spiel über den sicheren Umgang mit Paddles und Bällen aufgeklärt werden.
- Vorsicht! Produkt enthält funktionsbedingte Kanten und Spitzen.
- Benutzung unter Aufsicht von Erwachsenen empfohlen.
- Montage ausschließlich durch Erwachsene erforderlich.

Besondere Sicherheitshinweise

Achtung – Verletzungsgefahr bei unsachgemäßer Nutzung.

- Vor jedem Spiel den sicheren Stand des Netzes überprüfen.
- Nur auf ebenem, rutschfestem Untergrund verwenden.
- Nicht bei Nässe oder Regen verwenden.
- Ausreichenden Abstand zu anderen Personen einhalten.
- Darauf achten, dass sich keine unbeteiligten Personen im Schlagbereich aufhalten.
- Das Netz nicht als Kletter- oder Turngerät verwenden.
- Beschädigte oder verformte Teile nicht weiterverwenden.

Produktbeschreibung

Präzise Schlagkontrolle

Die strukturierte Wabenoberfläche der Paddle sorgt für optimale Ballkontrolle, gleichmäßige Kraftübertragung und zielgenaue Schläge.

Punktgenaue Treffer – „Point X“

Das zentral platzierte neongelbe „Point X“ markiert die ideale Trefferzone und unterstützt ein präzises, professionelles Spielgefühl.

Ergonomischer Griff

Der ergonomisch geformte Griff bietet:

- sicheren Halt
- hohen Spielkomfort
- präzise Führung auch bei längeren Matches

Leicht & ermüdungsfrei

Mit einem Gewicht von ca. 223–227 g ermöglichen die Paddle schnelle Reaktionen ohne Ermüdungserscheinungen.

Indoor & Outdoor Bälle

Hochwertige, gelochte Pickleball-Bälle:

- abgestimmt auf Innen- und Außeneinsatz
- stabile Flugeigenschaften
- konsistente Sprungkraft

Bedienungsanleitung

Das Seecode Pickleball Set eignet sich ideal für:

- Einsteiger & Familien
- Freizeit- und Hobbyspieler
- ambitionierte Spieler
- Garten, Park, Halle oder Urlaub

Spielvorbereitung

1. Wählen Sie eine ebene Spielfläche.
2. Achten Sie auf ausreichend Platz hinter den Grundlinien.
3. Bauen Sie das Netz auf.
4. Wählen Sie den passenden Ball

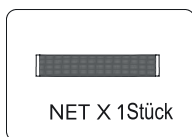
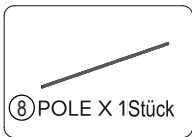
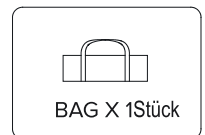
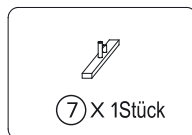
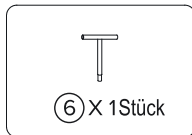
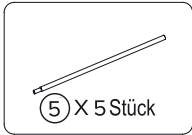
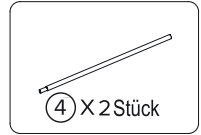
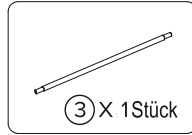
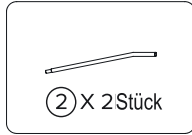
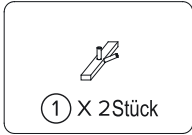

Hinweis: Schauen Sie sich gerne dazu das Aufbauvideo im Proldee Onlineshop an.

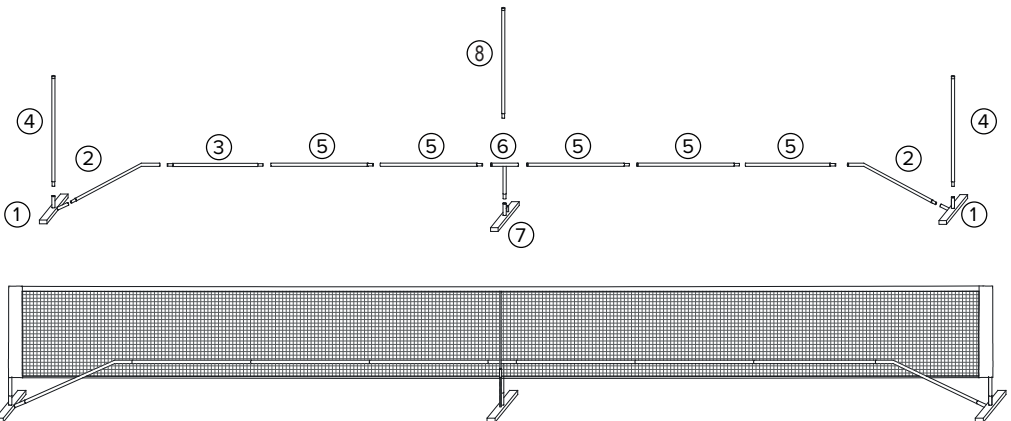

Netzaufbau

Wichtiger Hinweis: Der Aufbau muss sorgfältig gemäß der Anleitung erfolgen. Erwachsene sollten den Aufbau des Netzes übernehmen und vor Spielbeginn prüfen, ob alle Teile sicher montiert und standsicher sind. Alle Verbindungselemente müssen vollständig eingerastet sein.

A. Vorbereitung

1. Entnehmen Sie alle Netzkomponenten aus der Tragetasche.
2. Legen Sie die Teile übersichtlich auf den Boden.
3. Achten Sie auf eine ebene, feste Spielfläche (keine Neigung, kein Sand, kein nasser Untergrund).
4. Sicherheitshinweis:
Auf unebenem oder rutschigem Untergrund besteht Kipp- und Stolpergefahr.

B. Überblick über die Netzkomponenten

Das Netz besteht aus:

- Seitlichen Standfüßen (links & rechts)
- Mehreren nummerierten Stangen zur Querstrebe
- Einer mittleren Stütze (für gleichmäßige Netzspannung)
- Dem Pickleball-Netz
- Verbindungselementen (bereits vormontiert)

C. Aufbau der unteren Querstrebe

1. Beginnen Sie mit den unteren Querstreben.
2. Stecken Sie die Stangen der Reihenfolge nach ineinander.
3. Drücken Sie jede Verbindung fest zusammen, bis sie sicher sitzt.

Tipp: Die Stangen rasten spürbar ein – kein Kraftaufwand nötig.

D. Montage der Seitenfüße

1. Setzen Sie die montierte Querstrebe in die linke und rechte Bodenstütze ein.
2. Achten Sie darauf, dass beide Füße flach und parallel auf dem Boden stehen.
3. Kontrollieren Sie den festen Sitz.

Hinweis: Die Füße dürfen nicht wackeln oder schräg stehen.

E. Befestigung des Netzes

1. Breiten Sie das Netz vollständig aus.
2. Befestigen Sie das Netz an der oberen Querstrebe.
3. Achten Sie darauf, dass das Netz nicht verdreht ist.
4. Ziehen Sie das Netz gleichmäßig nach links und rechts.

F. Einsetzen der Mittelstütze

1. Platzieren Sie die mittlere Stütze unter der Netzmitte.
2. Verbinden Sie diese mit der unteren Querstrebe.
3. Richten Sie die Stütze senkrecht aus.

Funktion: Die Mittelstütze verhindert ein Durchhängen des Netzes und sorgt für offizielle Netzhöhe.

G. Abschlusskontrolle

Prüfen Sie abschließend:

- Stehen beide Seitenfüße stabil?
- Ist das Netz gleichmäßig gespannt?
- Ist die Mittelstütze korrekt eingesetzt?

Wichtig: Netz nicht überdehnen – zu starke Spannung kann Materialschäden verursachen.

H. Abbau des Netzes

1. Netz vom Gestänge lösen.
2. Mittelstütze entfernen.
3. Stangen vorsichtig auseinanderziehen.
4. Alle Teile trocken abwischen.
5. Platzsparend in der Tragetasche verstauen.

Hinweis zur Nutzung der Spielbälle

Bitte stoppen Sie den Spielball während des Spiels nicht mit dem Fuß, da dies zu Beschädigungen führen kann.

Pflegehinweise und Aufbewahrung

Sicher verstauen

- Netz abbauen und trocknen lassen
- Paddle reinigen (trockenes Tuch)
- Komplettes Set in der Tragetasche lagern
- Kühl, trocken und außerhalb der Reichweite von Kindern aufbewahren

Haftungsausschluss

Die Nutzung des Pickleball Sets erfolgt auf eigene Verantwortung.

Der Hersteller und Vertreiber übernehmen keine Haftung für Personen-, Sach- oder Vermögensschäden, die durch:

- unsachgemäße oder zweckfremde Nutzung
- fehlerhaften Aufbau oder nicht ordnungsgemäße Montage
- Missachtung der Sicherheitshinweise
- Nutzung durch unbeaufsichtigte Kinder
- Verwendung beschädigter oder veränderter Produktteile entstehen.

Für eine sichere Nutzung ist der Anwender verpflichtet:

- das Produkt vor jeder Nutzung auf Beschädigungen zu prüfen,
- das Netz und Zubehör ordnungsgemäß und standsicher aufzubauen,
- die Hinweise in dieser Bedienungsanleitung vollständig zu beachten.

Der Haftungsausschluss gilt im Rahmen der gesetzlichen Bestimmungen. Gesetzliche Gewährleistungs- und Haftungsansprüche bleiben hiervon unberührt.

EU Konformitätserklärung Nr. 20468

Für das oben genannte Produkt bestätigen wir, dass es mit den Anforderungen der folgenden europäischen Richtlinien und Normen übereinstimmt, was durch die vollständige Einhaltung der aufgeführten harmonisierten und nicht harmonisierten Normen belegt wird:
2009/48/EG über die Sicherheit von Spielzeug.

Die Konformitätsbewertung wurde unter Anwendung folgender harmonisierter Normen durchgeführt:

- EN 71-1
- EN 71-2
- EN 71-3

Wir bestätigen im Namen der oben genannten Stelle, nach bestem Wissen und Gewissen, dass die bereitgestellten Informationen mit den EU-Anforderungen übereinstimmen.

Garantie & Gewährleistung

Gesetzliche Gewährleistung

Für dieses Produkt gelten die gesetzlichen Gewährleistungsrechte.

Die gesetzliche Gewährleistungsfrist beträgt 24 Monate ab Kaufdatum.

Diese Rechte stehen Ihnen als Käufer unabhängig von einer eventuell zusätzlich gewährten freiwilligen Garantie zu.

Freiwillige Garantie

Zusätzlich zur gesetzlichen Gewährleistung gewähren wir eine freiwillige Garantie von 6 Monaten ab Kaufdatum.

Diese Garantie gilt europaweit und setzt die Vorlage eines Kaufbelegs voraus.

Die freiwillige Garantie deckt Material- und Herstellungsfehler ab, die trotz sorgfältiger Qualitätskontrolle vor dem Versand auftreten können.

Von der freiwilligen Garantie ausgeschlossen sind insbesondere:

- Veränderungen oder Modifikationen des Produktes ohne unsere Zustimmung
- Verwendung des Produktes in einer Weise, die nicht der bestimmungsgemäßen Nutzung entspricht

Vorgehen im Gewährleistungs- oder Garantiefall

Bitte senden Sie das vollständige Produkt in transportsicherer Verpackung an die Verkaufsstelle zurück, von der es erworben wurde.

Legen Sie Ihrer Rücksendung bitte bei:

- eine Beschreibung des festgestellten Mangels,
- den Original-Kaufbeleg als Nachweis für Gewährleistung bzw. Garantie.

Der Verkäufer prüft den gemeldeten Mangel und behält sich das Recht auf Nacherfüllung vor einer eventuellen Erstattung des Kaufpreises vor.

Für den Fall, dass ein berechtigter Garantie- oder Gewährleistungsanspruch besteht, werden alle erforderlichen Transportkosten erstattet.

Die Inanspruchnahme der gesetzlichen Mängelrechte ist für den Käufer unentgeltlich.

Allgemeine Hinweise

© Urheberrecht

Diese Anleitung ist urheberrechtlich geschützt. Vervielfältigungen oder Abbildungen, auch in veränderter Form, sind nur mit schriftlicher Zustimmung des Herstellers erlaubt.

Umweltschutz



Unsere Verpackungsmaterialien sind recyclebar. Bitte entsorgen Sie die Verpackung umweltgerecht nach den Vorschriften Ihres Landes.

Entsorgung

Entsorgen Sie das Produkt am Ende seiner Lebensdauer gemäß den örtlichen Vorschriften.

EN I SEECODE Pickleball Set

Thank you for choosing our high-quality pickleball set. Pickleball is one of the fastest growing trend sports worldwide – dynamic, easy to learn and suitable for all ages.

The Seecode Premium 'Point X' set is the perfect way to get started in this versatile sport – whether in the garden, park, hall or on holiday.

This complete set combines high-quality materials, thoughtful design and maximum mobility for a real court experience anywhere.

To ensure you enjoy your pickleball set for a long time, we recommend that you read these instructions carefully and keep them for future reference.

Scope of delivery

4 fibreglass pickleball paddles 'Point X'

4 hard plastic pickleball balls: two for indoor use in orange with 26 holes and

two for outdoor use in yellow with 40 holes.

1 Pickleball 5 strap net with sturdy net poles & ground supports (see section on net assembly)

1 carry bag

Instruction manual

Technical data

Paddle material: fibreglass

Racket size: 40 x 19.8 cm

Paddle weight: approx. 223 grams

Size 5 strap net: 6.7 x 0.9 metres

Net weight with poles: approx. 8.00 kg

Product safety and intended use

- The SEECODE 'Point X' pickleball set is intended for recreational and sporting use and is designed exclusively for playing pickleball in accordance with the standard rules of the game.

- **Warning!** Not suitable for children under 3 years of age – risk of choking due to small parts that could be swallowed.



- Recommended for children aged 6 and over.
- Children must be instructed on the safe handling of paddles and balls before play.
- Caution! Product contains functional edges and points.
- Use under adult supervision recommended.
- Assembly must be carried out by adults only.

Special safety instructions

Warning – Risk of injury if used improperly.

- Check that the net is stable before each game.
- Use only on a level, non-slip surface.
- Do not use in wet conditions or in the rain.
- Maintain a safe distance from other people.
- Ensure that no bystanders are within the hitting area.
- Do not use the net as a climbing frame or gymnastics equipment.
- Do not continue to use damaged or deformed parts.

Product description

Precise shot control

The textured honeycomb surface of the paddles ensures optimal ball control, even power transfer and accurate shots.

Precise hits – ‘Point X’

The centrally placed neon yellow ‘Point X’ marks the ideal hitting zone and supports a precise, professional feel.

Ergonomic handle

The ergonomically shaped handle offers:

- secure grip
- high playing comfort
- precise control even during longer matches

Lightweight & fatigue-free

Weighing approx. 223–227 g, the paddles enable quick reactions without fatigue.

Indoor & outdoor balls

High-quality, perforated pickleball balls:

- suitable for indoor and outdoor use
- stable flight characteristics
- consistent bounce

Instruction manual

The Seecode Pickleball Set is ideal for:

- Beginners & families
- Recreational and hobby players
- Ambitious players
- Garden, park, hall or holiday

Game preparation

1. Choose a flat playing surface.
2. Make sure there is enough space behind the baselines.
3. Set up the net.
4. Choose the right ball

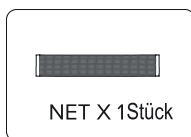
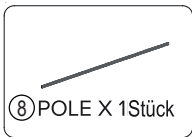
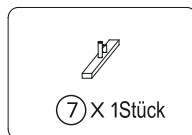
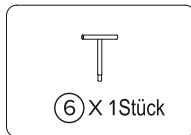
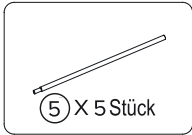
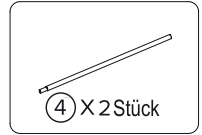
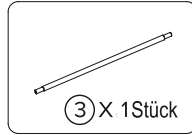
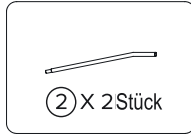
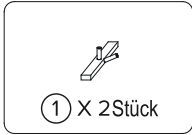

Note: Please watch the setup video in the Proldee online shop.

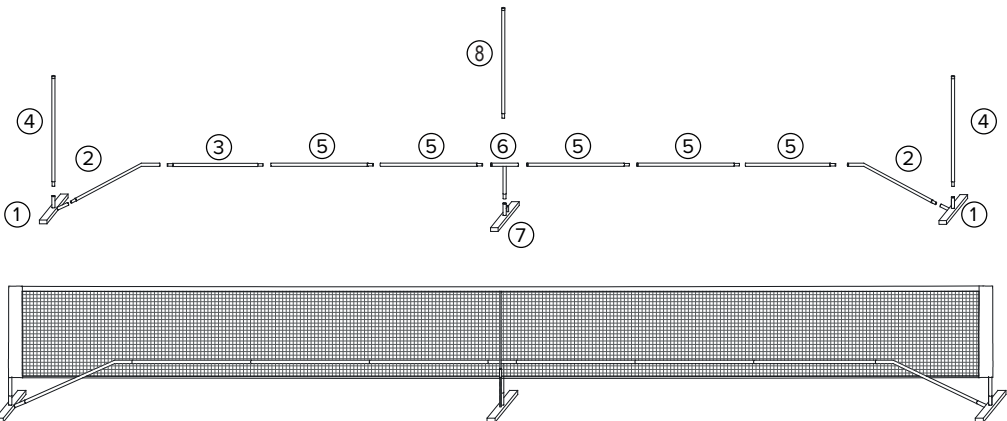

Net setup

Important note: The net must be assembled carefully in accordance with the instructions. Adults should assemble the net and check before play begins that all parts are securely fitted and stable. All connecting elements must be fully locked into place.

A. Preparation

1. Remove all net components from the carrying bag.
2. Lay the parts out clearly on the ground.
3. Ensure that the playing surface is level and firm (no slope, no sand, no wet ground).
4. Safety note:

There is a risk of tipping and tripping on uneven or slippery surfaces.

B. Overview of the net components

The net consists of:

- Side feet (left & right)
- Several numbered poles for the crossbar
- A central support (for even net tension)
- The pickleball net
- Connecting elements (pre-assembled)

C. Assembling the lower crossbar

1. Start with the lower crossbars.
2. Insert the poles into each other in sequence.
3. Press each connection firmly together until it is secure.

Tip: The poles will click into place – no force is required.

D. Assembling the side feet

1. Insert the assembled crossbar into the left and right base supports.
2. Ensure that both feet are flat and parallel to the ground.
3. Check that everything is secure.

Note: The feet must not wobble or be at an angle.

E. Attaching the net

1. Spread the net out completely.
2. Attach the net to the upper crossbar.
3. Make sure that the net is not twisted.
4. Pull the net evenly to the left and right.

F. Inserting the centre support

1. Place the centre support under the middle of the net.
2. Connect it to the lower crossbar.
3. Align the support vertically.

Function: The centre support prevents the net from sagging and ensures that the net is at the official height.

G. Final check

Finally, check the following:

- Are both side feet stable?
- Is the net evenly tensioned?
- Is the centre support correctly inserted?

Important: Do not overstretch the net – excessive tension can cause material damage.

H. Dismantling the net

1. Detach the net from the frame.
2. Remove the centre support.
3. Carefully pull the poles apart.
4. Wipe all parts dry.
5. Store in the carrying bag to save space.

Note on the use of game balls

Please do not stop the game ball with your foot during play, as this may cause damage.

Care instructions and storage

Store safely

- Take down the net and allow it to dry
- Clean the paddles (dry cloth)
- Store the complete set in the carrying bag
- Store in a cool, dry place out of the reach of children

Disclaimer

Use of the pickleball set is at your own risk.

The manufacturer and distributor accept no liability for personal injury, property damage or financial loss resulting from:

- improper or inappropriate use
- incorrect assembly or improper installation
- failure to observe the safety instructions
- use by unsupervised children
- use of damaged or modified product parts.

For safe use, the user is obliged to:

- check the product for damage before each use,
- assemble the net and accessories correctly and securely,
- follow the instructions in this operating manual in full.

The disclaimer applies within the framework of the statutory provisions. Statutory warranty and liability claims remain unaffected by this.

EU Declaration of Conformity No. 20468

We hereby confirm that the above-mentioned product complies with the requirements of the following European directives and standards, as evidenced by full compliance with the listed harmonised and non-harmonised standards:

2009/48/EC on the safety of toys.

The conformity assessment was carried out in accordance with the following harmonised standards:

- EN 71-1
- EN 71-2
- EN 71-3

We confirm, on behalf of the above-mentioned body, to the best of our knowledge and belief, that the information provided complies with EU requirements.

Guarantee & warranty

Statutory warranty

The statutory warranty rights apply to this product.

The statutory warranty period is 24 months from the date of purchase.

As the purchaser, you are entitled to these rights regardless of any additional voluntary guarantee that may be granted.

Voluntary warranty

In addition to the statutory warranty, we grant a voluntary warranty of 6 months from the date of purchase.

This warranty is valid throughout Europe and requires the presentation of a proof of purchase.

The voluntary warranty covers material and manufacturing defects that may occur despite careful quality control prior to shipment.

The following are specifically excluded from the voluntary guarantee:

- Changes or modifications to the product without our consent
- Use of the product in a manner that does not correspond to its intended use

Procedure in the event of a warranty or guarantee claim

Please return the complete product in secure packaging to the point of sale where it was purchased.

Please enclose the following with your return:

- A description of the defect found
- The original proof of purchase as evidence of warranty or guarantee

The seller will examine the reported defect and reserves the right to remedy the defect before refunding the purchase price.

In the event of a justified warranty or guarantee claim, all necessary transport costs will be reimbursed.

The buyer is not charged for exercising their statutory rights in relation to defects.

General information

© Copyright

These instructions are protected by copyright. Reproductions or illustrations, even in modified form, are only permitted with the written consent of the manufacturer.

Environmental protection



Our packaging materials are recyclable. Please dispose of the packaging in an environmentally friendly manner in accordance with the regulations of your country.

Disposal

Dispose of the product at the end of its service life in accordance with local regulations.

FR | SEECODE Set de pickleball

Merci d'avoir choisi notre set de pickleball haut de gamme. Le pickleball est l'un des sports tendance qui connaît la plus forte croissance au monde : dynamique, facile à apprendre et adapté à tous les âges.

Avec le kit premium « Point X » de Seecode, vous pourrez vous initier à ce sport polyvalent, que ce soit dans votre jardin, au parc, en salle ou en vacances.

Ce kit complet combine des matériaux de haute qualité, un design bien pensé et une mobilité maximale pour une véritable expérience de jeu partout.

Afin que vous puissiez profiter longtemps de votre kit de pickleball, nous vous recommandons de lire attentivement ce mode d'emploi et de le conserver pour plus tard.

Contenu de la livraison

4 paddle de pickleball en fibre de verre « Point X »

4 balles de pickleball en plastique dur : deux pour l'intérieur en orange avec 26 trous et deux pour l'extérieur en jaune avec 40 trous.

1 filet de pickleball 5 Strap avec poteaux et supports au sol stables (voir point Montage du filet)

1 sac de transport

Mode d'emploi

Caractéristiques techniques

Matériau des paddle : fibre de verre

Taille des paddle : 40 x 19,8 cm

Poids des paddle : environ 223 grammes

Taille du filet 5 Strap : 6,7 x 0,9 mètres

Poids du filet avec poteaux : environ 8,00 kg

Sécurité du produit et utilisation conforme

- Le kit de pickleball SEECODE « Point X » est destiné à un usage récréatif et sportif et sert exclusivement à pratiquer le pickleball conformément aux règles habituelles du jeu.
- **Attention !** Ne convient pas aux enfants de moins de 3 ans – risque d'étouffement dû à la présence de petites pièces pouvant être avalées. 
- Recommandé pour enfants à partir de 6 ans.
- Avant de jouer, les enfants doivent être informés de la manière de manipuler les raquettes et les balles en toute sécurité.
- Attention ! Le produit comporte des arêtes et des pointes liées à son fonctionnement.
- Utilisation sous la surveillance d'un adulte recommandée.
- Montage réservé exclusivement aux adultes.

Consignes de sécurité particulières

Attention – Risque de blessure en cas d'utilisation inappropriée.

- Vérifiez la stabilité du filet avant chaque partie.
- Utilisez-le uniquement sur une surface plane et antidérapante.
- Ne pas utiliser par temps humide ou pluvieux.
- Maintenir une distance suffisante par rapport aux autres personnes.
- Veiller à ce qu'aucune personne non impliquée ne se trouve dans la zone de frappe.
- Ne pas utiliser le filet comme équipement d'escalade ou de gymnastique.
- Ne pas réutiliser les pièces endommagées ou déformées.

Description du produit

Contrôle précis des coups

La surface alvéolée structurée des paddle assure un contrôle optimal de la balle, une transmission uniforme de la puissance et des coups précis.

Coups précis – « Point X »

Le « Point X » jaune fluo placé au centre marque la zone de frappe idéale et favorise une sensation de jeu précise et professionnelle.

Poignée ergonomique

La poignée ergonomique offre :

- une prise en main sûre
- un grand confort de jeu
- un guidage précis, même lors de matchs prolongés

Légères et sans fatigue

Avec un poids d'environ 223 à 227 g, les paddle permettent des réactions rapides sans fatigue.

Balles d'intérieur et d'extérieur

Balles de pickleball perforées de haute qualité :

- adaptées à une utilisation en intérieur et en extérieur
- caractéristiques de vol stables
- rebond constant

Mode d'emploi

Le set de pickleball Seecode est idéal pour :

- les débutants et les familles
- les joueurs amateurs et occasionnels
- les joueurs ambitieux
- le jardin, le parc, la salle ou les vacances

Préparation du jeu

1. Choisissez une surface de jeu plane.
2. Veillez à disposer de suffisamment d'espace derrière les lignes de fond.
3. Installez le filet.
4. Choisissez la balle appropriée

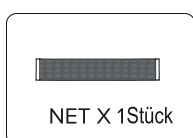
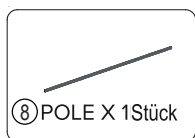
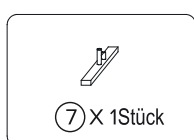
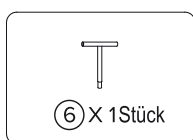
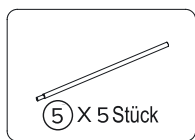
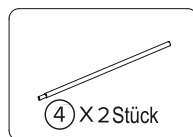
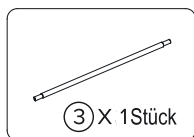
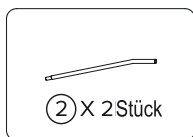
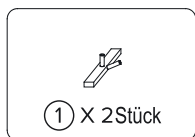

Remarque : n'hésitez pas à regarder la vidéo d'installation dans la boutique en ligne Proldee.

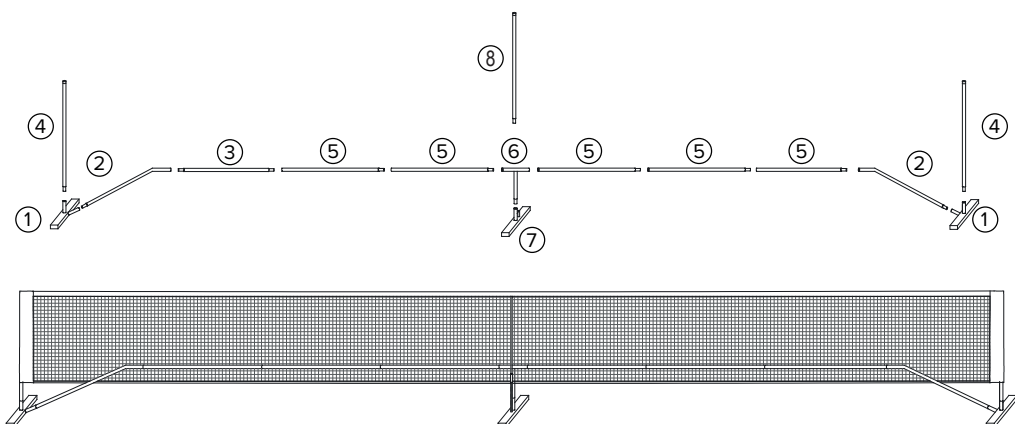

Installation du filet

Remarque importante : le montage doit être effectué avec soin, conformément aux instructions. Les adultes doivent se charger du montage du filet et vérifier, avant le début du jeu, que toutes les pièces sont correctement assemblées et que l'ensemble est stable. Tous les éléments de fixation doivent être parfaitement enclenchés.

A. Préparation

1. Retirez tous les composants du filet du sac de transport.
2. Disposez les pièces de manière claire sur le sol.
3. Veillez à ce que la surface de jeu soit plane et stable (pas d'inclinaison, pas de sable, pas de sol humide).
4. Consigne de sécurité :
sur un sol irrégulier ou glissant, il existe un risque de basculement et de trébuchement.

B. Aperçu des composants du filet

Le filet se compose de :

- Pieds latéraux (gauche et droit)
- Plusieurs barres numérotées pour la traverse
- Un support central (pour une tension uniforme du filet)
- Du filet de pickleball
- Des éléments de connexion (déjà préassemblés)

C. Montage de la traverse inférieure

1. Commencez par les traverses inférieures.
2. Emboîtez les barres les unes dans les autres dans l'ordre.
3. Appuyez fermement sur chaque connexion jusqu'à ce qu'elle soit bien en place.

Conseil : les barres s'enclenchent de manière perceptible, sans effort.

D. Montage des pieds latéraux

1. Insérez la traverse montée dans les supports au sol gauche et droit.
2. Assurez-vous que les deux pieds sont à plat et parallèles au sol.
3. Vérifiez qu'ils sont bien fixés.

Remarque : les pieds ne doivent pas bouger ni être inclinés.

E. Fixation du filet

1. Dépliez complètement le filet.
2. Fixez le filet à la traverse supérieure.
3. Veillez à ce que le filet ne soit pas tordu.
4. Tirez le filet uniformément vers la gauche et vers la droite.

F. Mise en place du support central

1. Placez le support central sous le milieu du filet.
2. Reliez-le à la traverse inférieure.
3. Alignez le support verticalement.

Fonction: le support central empêche le filet de s'affaisser et garantit une hauteur officielle du filet.

G. Contrôle final

Pour finir, vérifiez les points suivants :

- Les deux pieds latéraux sont-ils stables ?
- Le filet est-il tendu de manière uniforme ?
- Le support central est-il correctement installé ?

Important: ne tendez pas trop le filet, une tension trop forte peut endommager le matériel.

H. Démontage du filet

1. Détachez le filet de l'armature.
2. Retirez le support central.
3. Écartez délicatement les barres.
4. Essuyez toutes les pièces.
5. Rangez le tout dans le sac de transport pour gagner de la place.

Remarque concernant l'utilisation des balles

Veuillez ne pas arrêter la balle avec le pied pendant le jeu, car cela pourrait l'endommager.

Conseils d'entretien et de rangement

Ranger en toute sécurité

- Démontez le filet et le laisser sécher
- Nettoyer les raquettes (chiffon sec)
- Ranger le kit complet dans le sac de transport
- Conserver dans un endroit frais et sec, hors de portée des enfants

Clause de non-responsabilité

L'utilisation du kit de pickleball se fait sous votre propre responsabilité.

Le fabricant et le distributeur déclinent toute responsabilité en cas de dommages corporels, matériels ou financiers résultant :

- d'une utilisation inappropriée ou non conforme
- d'un montage incorrect ou non conforme
- du non-respect des consignes de sécurité
- d'une utilisation par des enfants sans surveillance
- de l'utilisation de pièces endommagées ou modifiées.

Pour une utilisation en toute sécurité, l'utilisateur est tenu :

- de vérifier l'état du produit avant chaque utilisation,
- de monter le filet et les accessoires de manière correcte et stable,
- de respecter intégralement les consignes figurant dans le présent mode d'emploi.

La clause de non-responsabilité s'applique dans le cadre des dispositions légales. Les droits légaux en matière de garantie et de responsabilité restent inchangés.

Déclaration de conformité UE n° 20468

Nous certifions que le produit susmentionné est conforme aux exigences des directives et normes européennes suivantes, comme en atteste le respect intégral des normes harmonisées et non harmonisées énumérées: 2009/48/CE relative à la sécurité des jouets.

L'évaluation de la conformité a été réalisée en application des normes harmonisées suivantes :

- EN 71-1
- EN 71-2
- EN 71-3

Au nom de l'organisme susmentionné, nous certifions, en toute bonne foi, que les informations fournies sont conformes aux exigences de l'UE.

Garantie et responsabilité

Garantie légale

Les droits de garantie légaux s'appliquent à ce produit.

La période de garantie légale est de 24 mois à compter de la date d'achat.

En tant qu'acheteur, vous bénéficiez de ces droits indépendamment de toute garantie volontaire supplémentaire qui pourrait être accordée.

Garantie volontaire

En plus de la garantie légale, nous accordons une garantie volontaire de 6 mois à compter de la date d'achat.

Cette garantie est valable dans toute l'Europe et nécessite la présentation d'une preuve d'achat.

La garantie volontaire couvre les défauts de matériaux et de fabrication qui peuvent survenir malgré un contrôle qualité minutieux avant l'expédition.

Sont notamment exclus de la garantie volontaire :

- les modifications ou altérations du produit sans notre accord
- l'utilisation du produit d'une manière non conforme à l'usage prévu

Procédure en cas de recours à la garantie

Veuillez renvoyer le produit complet dans un emballage adapté au transport au point de vente où il a été acheté.

Veuillez joindre à votre retour :

- une description du défaut constaté,
- la preuve d'achat originale comme justificatif de la garantie.

Le vendeur vérifie le défaut signalé et se réserve le droit de procéder à une exécution ultérieure avant un éventuel remboursement du prix d'achat.

En cas de recours justifié à la garantie, tous les frais de transport nécessaires seront remboursés.

Le recours aux droits légaux en matière de défauts est gratuit pour l'acheteur.

Remarques générales

© Droits d'auteur

Ce mode d'emploi est protégé par le droit d'auteur. Toute reproduction ou illustration, même sous une forme modifiée, n'est autorisée qu'avec l'accord écrit du fabricant.

Protection de l'environnement



Nos matériaux d'emballage sont recyclables. Veuillez éliminer l'emballage de manière écologique, conformément à la réglementation en vigueur dans votre pays.

Élimination

À la fin de sa durée de vie, éliminez le produit conformément à la réglementation locale.

NL | SEECODE Pickleball-Set

Hartelijk dank dat u voor onze hoogwaardige pickleball-set hebt gekozen. Pickleball is een van de snelst groeiende trendsporten ter wereld – dynamisch, gemakkelijk te leren en geschikt voor alle leeftijden.

Met de Seecode Premium-set “Point X” kunt u perfect kennismaken met deze veelzijdige sport – of dat nu in de tuin, het park, de sporthal of op vakantie is.

Deze complete set combineert hoogwaardige materialen, een doordacht ontwerp en maximale mobiliteit voor een echte court-ervaring, waar u ook bent.

Om lang plezier te hebben van uw pickleballset, raden wij u aan deze handleiding aandachtig door te lezen en te bewaren voor later.

Leveringsomvang

4 glasvezel pickleball paddles “Point X”

4 pickleballballen van hard plastic: twee voor binnen in oranje met 26 gaten en twee voor buiten in geel met 40 gaten.

1 pickleball 5 strap-net met stabiele netpalen en grondsteunen (zie punt Netopbouw)

1 draagtas

Gebruiksaanwijzing

Technische gegevens

Materiaal paddel: glasvezel

Afmetingen paddel: 40 x 19,8 cm

Gewicht paddel: ca. 223 gram

Afmetingen 5 Strap-net: 6,7 x 0,9 meter

Gewicht net met palen: ca. 8,00 kg

Productveiligheid en gebruik volgens de voorschriften

- De SEECODE Pickleball-set „Point X“ is bedoeld voor recreatief en sportief gebruik en dient uitsluitend voor het spelen van pickleball volgens de gangbare spelregels.

- **Let op!** Niet geschikt voor kinderen jonger dan 3 jaar – verstikkingsgevaar door kleineonderdelen die kunnen worden ingeslikt.



- Aanbevolen voor kinderen vanaf 6 jaar.
- Kinderen moeten voor het spelen worden geïnformeerd over het veilige gebruik van batjes en ballen.
- Let op! Het product bevat functiegerelateerde randen en punten.
- Gebruik onder toezicht van volwassenen aanbevolen.
- Montage uitsluitend door volwassenen vereist.

Speciale veiligheidsinstructies

Let op – Gevaar voor letsel bij onjuist gebruik.

- Controleer voor elke wedstrijd of het net stevig staat.
- Gebruik het product alleen op een vlakke, antislip ondergrond.
- Niet gebruiken bij nat weer of regen.
- Houd voldoende afstand tot andere personen.
- Zorg ervoor dat er geen omstanders in het slaggebied aanwezig zijn.
- Gebruik het net niet als klim- of turntoestel.
- Gebruik geen beschadigde of vervormde onderdelen.

Productbeschrijving

Nauwkeurige slagcontrole

Het gestructureerde honingraatoppervlak van de paddel zorgt voor optimale balcontrole, gelijkmatige krachtoverbrenging en nauwkeurige slagen.

Nauwkeurige slagen – “Point X”

De centraal geplaatste neon gele “Point X” markeert de ideale slagzone en ondersteunt een nauwkeurig, professioneel spelgevoel.

Ergonomische handgreep

De ergonomisch gevormde handgreep biedt:

- veilige grip
- hoog speelcomfort
- nauwkeurige controle, ook tijdens langere wedstrijden

Licht en moeiteloos

Met een gewicht van ca. 223-227 g maken de paddels snelle reacties mogelijk zonder vermoeidheidsverschijnselen.

Indoor- en outdoorballen

Hoogwaardige, geperforeerde pickleballballen:

- geschikt voor gebruik binnen en buiten
- stabiele vliegeigenschappen
- consistente veerkracht

Gebruiksaanwijzing

De Seecode Pickleball Set is ideaal voor:

- Beginners & gezinnen
- Recreatieve en hobby-spelers
- Ambitieuze spelers
- Tuin, park, sporthal of vakantie

Vorbereitung van het spel

1. Kies een vlak speeloppervlak.
2. Zorg voor voldoende ruimte achter de basislijnen.
3. Zet het net op.
4. Kies de juiste bal

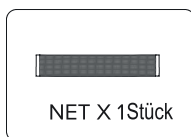
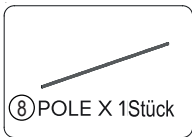
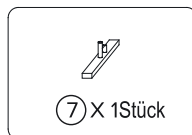
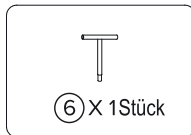
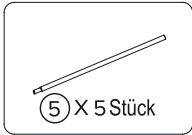
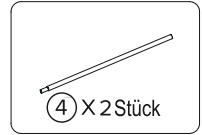
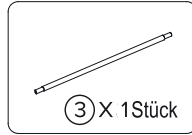
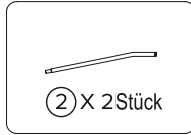
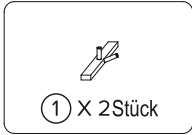

Opmerking: bekijk hiervoor de opbouwvideo in de Proldee online shop.

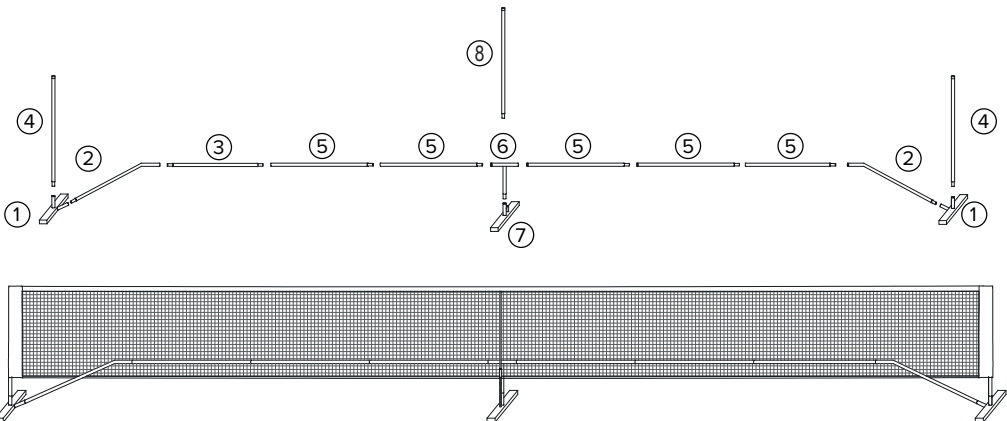

Netopbouw

Belangrijke opmerking: De montage moet zorgvuldig volgens de handleiding gebeuren. Volwassenen moeten het net opbouwen en voor aanvang van het spel controleren of alle onderdelen veilig zijn gemonteerd en stabiel staan. Alle verbindingselementen moeten volledig zijn vastgeklit.

A. Voorbereiding

1. Haal alle onderdelen van het net uit de draagtas.
2. Leg de onderdelen overzichtelijk op de grond.
3. Zorg voor een vlakke, stevige speeloppervlakte (geen helling, geen zand, geen natte ondergrond).
4. Veiligheidsinstructie:
Op een oneffen of gladde ondergrond bestaat er gevaar voor kantelen en struikelen.

B. Overzicht van de netonderdelen

Het net bestaat uit:

- Zijsteunen (links & rechts)
- Meerdere genummerde stangen voor de dwarsbalk
- Een middensteun (voor een gelijkmatige netspanning)
- Het pickleballnet
- Verbindingselementen (reeds voorgemonteerd)

C. Montage van de onderste dwarsbalk

1. Begin met de onderste dwarsbalken.
2. Steek de stangen in de juiste volgorde in elkaar.
3. Druk elke verbinding stevig aan totdat deze goed vastzit.

Tip: De stangen klikken hoorbaar vast – u hoeft hiervoor geen kracht te zetten.

D. Montage van de zijvoeten

1. Plaats de gemonteerde dwarsbalk in de linker en rechter grondsteun.
2. Zorg ervoor dat beide voeten plat en parallel op de grond staan.
3. Controleer of alles goed vastzit.

Opmerking: de poten mogen niet wiebelen of scheef staan.

E. Bevestiging van het net

1. Spreid het net volledig uit.
2. Bevestig het net aan de bovenste dwarsbalk.
3. Zorg ervoor dat het net niet gedraaid is.
4. Trek het net gelijkmatig naar links en rechts.

F. Plaatsing van de middensteun

1. Plaats de middensteun onder het midden van het net.
2. Verbind deze met de onderste dwarsbalk.
3. Zet de steun loodrecht.

Functie: De middensteun voorkomt dat het net doorhangt en zorgt voor de officiële nethoogte.

G. Eindcontrole

Controleer tot slot:

- Staan beide zijpoten stabiel?
- Is het net gelijkmatig gespannen?
- Is de middensteun correct geplaatst?

Belangrijk: Span het net niet te strak – te veel spanning kan materiaalschade veroorzaken.

H. Het net afbreken

1. Maak het net los van de stangen.
2. Verwijder de middensteun.
3. Trek de stangen voorzichtig uit elkaar.
4. Veeg alle onderdelen droog.
5. Berg het net ruimtebesparend op in de draagtas.

Opmerking over het gebruik van de speelballen

Stop de speelbal tijdens het spel niet met uw voet, omdat dit tot beschadigingen kan leiden.

Onderhoudsinstructies en opslag

Veilig opbergen

- Net afbreken en laten drogen
- Racket schoonmaken (droge doek)
- Complete set in de draagtas opbergen
- Koel, droog en buiten het bereik van kinderen bewaren

Disclaimer

Het gebruik van de pickleballset is op eigen verantwoordelijkheid.

De fabrikant en distributeur aanvaarden geen aansprakelijkheid voor letsel, materiële schade of vermogensschade die voortvloeit uit:

- onjuist of oneigenlijk gebruik
- onjuiste opbouw of onjuiste montage
- het niet opvolgen van de veiligheidsinstructies
- gebruik door kinderen zonder toezicht
- het gebruik van beschadigde of gewijzigde productonderdelen.

Voor een veilig gebruik is de gebruiker verplicht:

- het product voor elk gebruik op beschadigingen te controleren,
- het net en de accessoires correct en stabiel op te zetten,
- de aanwijzingen in deze gebruiksaanwijzing volledig in acht te nemen.

De aansprakelijkheidsuitsluiting geldt binnen het kader van de wettelijke bepalingen. Wettelijke garanties en aansprakelijkheidsclaims blijven hierdoor onaangetast.

EU-conformiteitsverklaring nr. 20468

Voor het bovengenoemde product bevestigen wij dat het voldoet aan de eisen van de volgende Europese richtlijnen en normen, wat wordt aangetoond door de volledige naleving van de vermelde geharmoniseerde en niet-geharmoniseerde normen: 2009/48/EG betreffende de veiligheid van speelgoed.

De conformiteitsbeoordeling is uitgevoerd met toepassing van de volgende geharmoniseerde normen:

- EN 71-1
- EN 71-2
- EN 71-3

Wij bevestigen namens de bovengenoemde instantie, naar beste weten en geweten, dat de verstrekte informatie in overeenstemming is met de EU-eisen.

Garantie & aansprakelijkheid

Wettelijke garantie

Voor dit product gelden de wettelijke garantierechten.

De wettelijke garantieperiode bedraagt 24 maanden vanaf de aankoopdatum.

Als koper hebt u recht op deze rechten, ongeacht of er eventueel een aanvullende vrijwillige garantie wordt verleend.

Vrijwillige garantie

Naast de wettelijke garantie verlenen wij een vrijwillige garantie van 6 maanden vanaf de aankoopdatum.

Deze garantie geldt in heel Europa en vereist het overleggen van een aankoopbewijs.

De vrijwillige garantie dekt materiaal- en fabricagefouten die ondanks zorgvuldige kwaliteitscontrole vóór verzending kunnen optreden.

Van de vrijwillige garantie zijn met name uitgesloten:

- Wijzigingen of aanpassingen aan het product zonder onze toestemming
- Gebruik van het product op een manier die niet in overeenstemming is met het beoogde gebruik

Procedure in geval van garantie of garantieclaim

Stuur het complete product in een transportveilige verpakking terug naar het verkooppunt waar het is gekocht.

Voeg bij uw retourzending:

- een beschrijving van het geconstateerde defect,
- het originele aankoopbewijs als bewijs voor de garantie.

De verkoper controleert het gemelde defect en behoudt zich het recht voor om eerst tot nakoming over te gaan alvorens de aankoopprijs eventueel terug te betalen.

In het geval dat er sprake is van een gerechtvaardigde garantieclaim, worden alle noodzakelijke transportkosten vergoed.

Het beroep op de wettelijke rechten bij gebreken is voor de koper kosteloos.

Algemene informatie

© Auteursrecht

Deze handleiding is auteursrechtelijk beschermd. Reproducties of afbeeldingen, ook in gewijzigde vorm, zijn alleen toegestaan met schriftelijke toestemming van de fabrikant.

Milieubescherming



Onze verpakkingsmaterialen zijn recyclebaar. Voer de verpakking op milieuvriendelijke wijze af volgens de voorschriften van uw land.

Afvalverwerking

Voor het product aan het einde van zijn levensduur af volgens de lokale voorschriften.

