

# X-dryer<sup>®</sup> MANUAL

## Gleich ist es soweit!

Hab' noch ein bisschen Geduld - Du bist nur noch ein paar Handgriffe von Deiner neuen Bewegungsfreiheit entfernt.

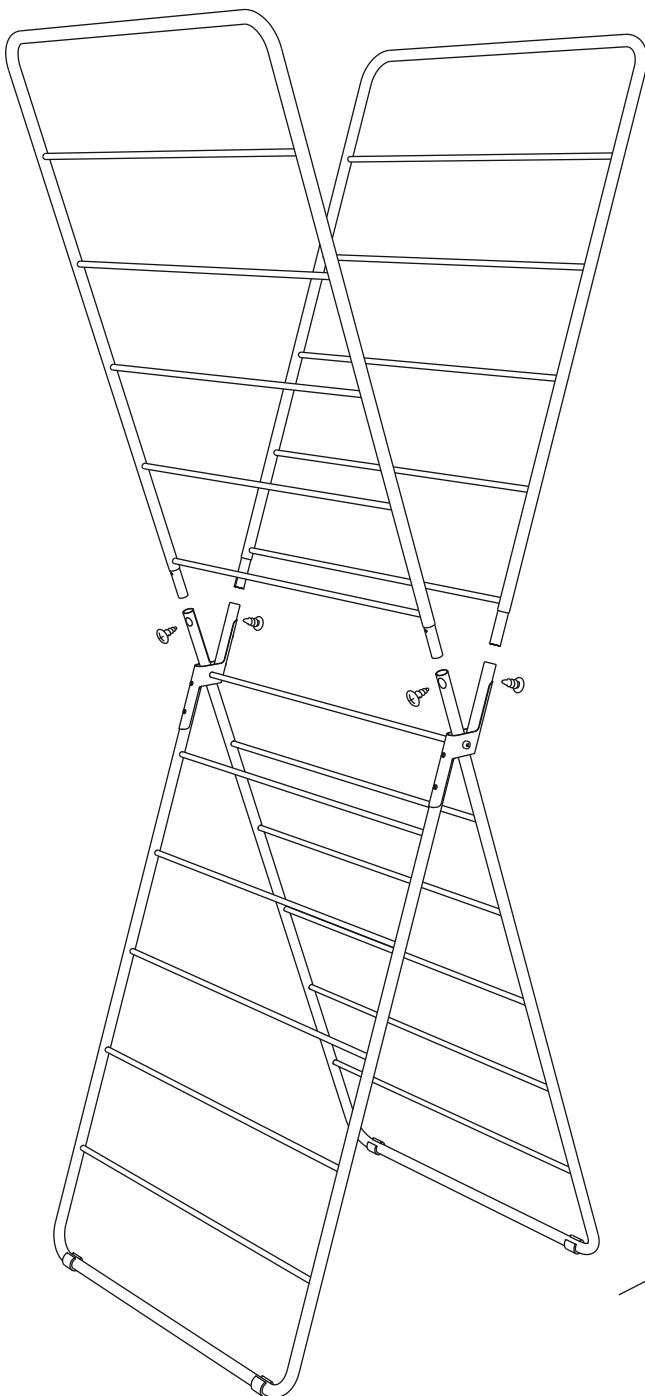

Jetzt brauchst Du nur noch einen **Schraubenzieher** und **zwei ruhige Hände**, um Deinen X-dryer® einsatzfähig zu machen.

Dazu steckst Du die **beiden Teile einfach zusammen und schraubst sie fest - genau wie auf der Zeichnung hier**. Alles schön fest anziehen und nach ein paar Wochen noch mal **nachjustieren**.

Das war's. Der erste Waschgang kann schon mal starten.

**Viel Spaß mit Deinem X-dryer®.**

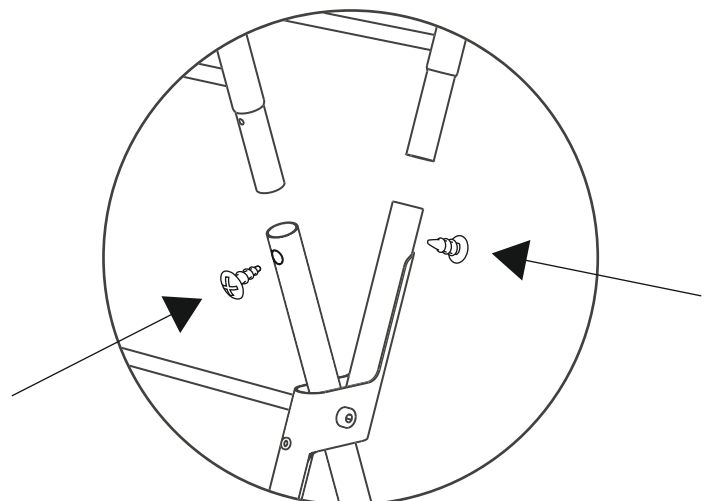

## **...ist die Maschine durch? Dann kanns ja jetzt losgehen.**

Und damit Du richtig Spaß am X-dryer® hast findest Du hier eine Anleitung, wie Du auch das Meiste aus ihm rausholst:



### **1. Fang ganz von unten an.**

Die kleinen Teile zuerst, also zum Beispiel Deine Socken. So kommst Du später auch noch an alle anderen Sprossen dran. Logisch, oder?

### **2. Nun arbeite Dich von unten nach oben hoch.**

Deine Unterwäsche solltest Du dabei natürlich quer aufhängen, das spart Platz auf den Sprossen.

### **3. Hängt der ganze Kleinkram?**

Super. Dann kannst Du jetzt mit Deinen Shirts und Pullovern weitermachen.

### **4. Endspurt.**

Jetzt fehlen nur noch die großen Teile - in der folgenden Reihenfolge: erst Handtücher, dann die Hosen und zum Schluss noch die Bettwäsche.

Erledigt. Trocknen lassen. Füße hoch.

**Und wenn Du spontan Besuch bekommst, dann klappst Du ihn einfach vollbeladen zusammen und trägst ihn weg.**