



TV Sound- Box®

Bedienungsanleitung

User Guide

Mode d'emploi

Istruzioni d'uso

Handleiding

**Manual de
instrucciones**



Übersicht
At a glance
Aperçu
Riepilogo
Overzicht
Información general

Diese Ausklappseite zeigt Ihnen eine Übersicht über Ihr Gerät.

Please open this page for "At a glance" guide to your device.

Cette page dépliante vous offre un aperçu de votre appareil.

Questa pagina apribile Le mostra un riepilogo di tutto il Suo apparecchio.

Dit uitvouwblad toont u een overzicht van van het apparaat.

Esta página desplegable le muestra una visión general de su aparato.

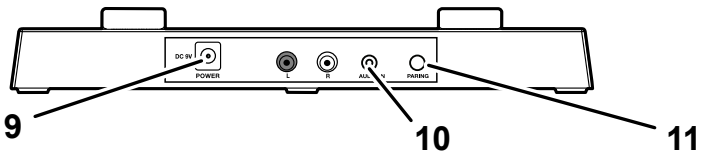
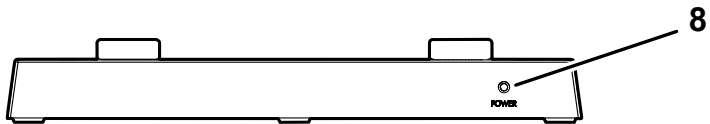
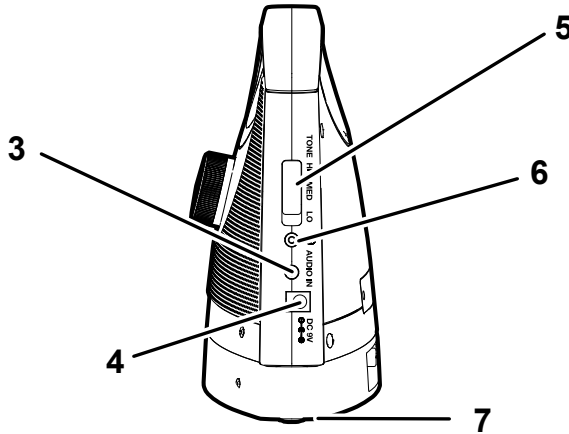
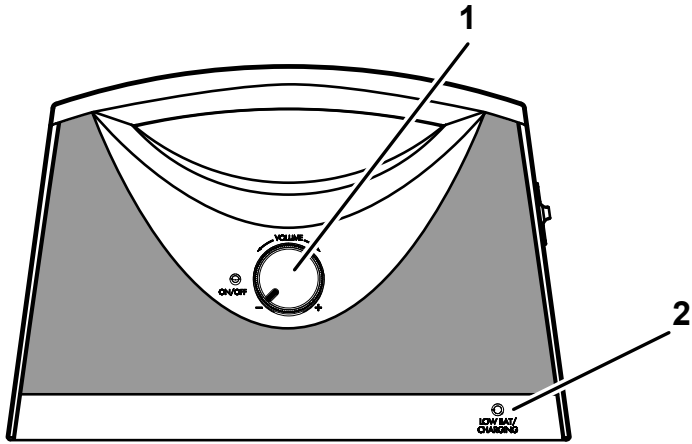

TV SoundBox® is a registered trademark of Serene Innovations, Inc. U.S.A. and it is licensed to Audioline by Serene.



Empfänger

- 1 Ein-Aus / Lautstärkeeinstellung
- 2 Anzeige: Laden/Akku schwach
- 3 Audio-Eingang
- 4 Anschluss für Netzteil (optional)
- 5 Toneinstellung
- 6 Kopfhöreranschluss
- 7 Pairing-Taster (Unterseite des Empfängers, siehe Seite 7)

Sender

- 8 Betriebsanzeige
- 9 Anschluss für Netzteil
- 10 Audio-Eingang
- 11 Pairing-Taster (siehe Seite 7)

Lieferumfang

- 1 Empfänger (Lautsprecher)
- 1 Sender (Basis)
- 1 Steckernetzteil
- 1 Audio-Kabel
- 1 Bedienungsanleitung

TV SoundBox®

in Betrieb nehmen

TV SoundBox® in Betrieb nehmen

Wichtig: Lesen Sie bitte zuerst die Sicherheitshinweise auf Seite 10, bevor Sie das Gerät in Betrieb nehmen.

Sender anschließen

- 1 Stellen Sie den Sender in der Nähe der Tonquelle auf eine rutschfeste Oberfläche.
- 2 Verbinden Sie den Stecker des Netzteils mit der Anschlussbuchse an der Rückseite des Senders.
- 3 Stecken Sie das Netzteil in eine Steckdose.
- 4 Verbinden Sie den Sender mit Ihrer gewünschten Tonquelle.
Beim Anschluss an eine Kopfhörerbuchse siehe obere Abbildung.
Beim Anschluss an einen Audio-Ausgang siehe untere Abbildung.

Die Betriebsanzeige leuchtet, sobald die Netzspannung vorhanden ist.

TV SOUNDBox® IN BETRIEB NEHMEN

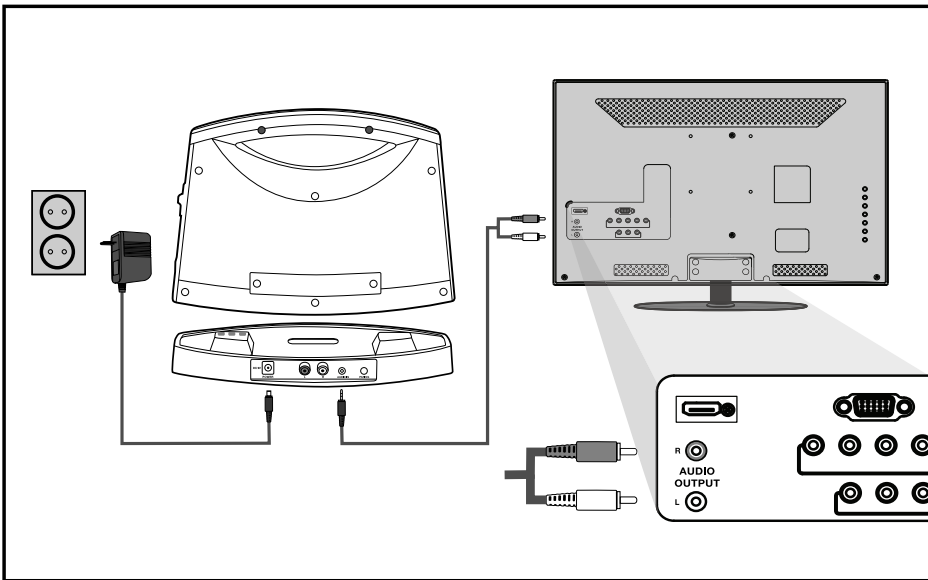
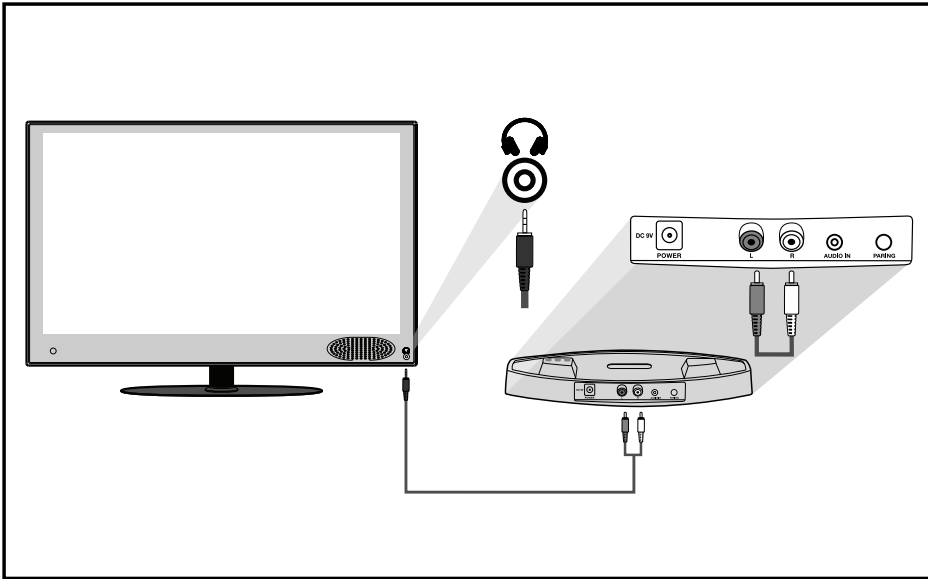

Empfänger in Betrieb nehmen

Akku laden

- 1 Laden Sie den Akku vor dem ersten Gebrauch für mindestens 6 Stunden. Schalten Sie ggf. den Empfänger aus (Stellung OFF). Stellen Sie den Empfänger wie abgebildet auf den Sender. Die Ladeanzeige blinkt während der Akku geladen wird. Ist der Akku voll geladen, leuchtet die Ladeanzeige konstant.

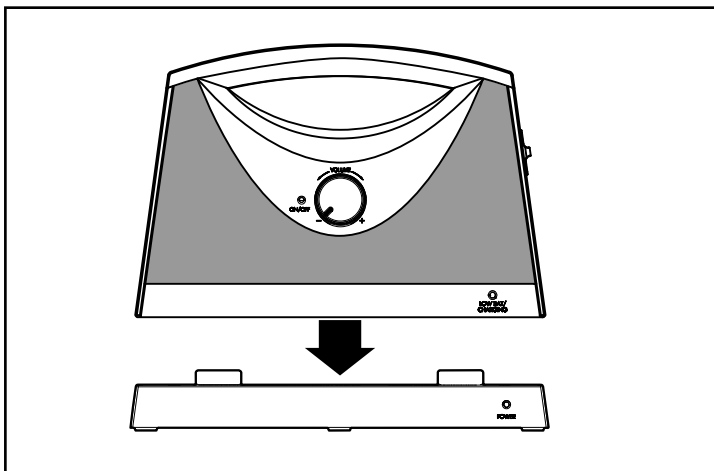

- 2 Wenn der Empfänger nicht im Gebrauch ist oder die Akkuanzeige blinkt, stellen Sie ihn zum Laden auf den Sender.

- Ein voll geladener Akku ermöglicht eine Betriebszeit von bis zu 8 Stunden.
- Um Akkukapazität zu sparen wird der Empfänger automatisch ausgeschaltet, wenn für ca. 3 Minuten kein Signal vom Sender empfangen wird. Um den Empfänger wieder einzuschalten (nachdem Sie die Tonquelle wieder eingeschaltet haben), drehen Sie den Ein/Aus-Lautstärkeregler kurz in die Position „OFF“ und schalten Sie den Empfänger dann wieder ein.

Bedienung

Bedienung

- 1 Mit dem Ein/Aus-Lautstärkereglern schalten Sie den Empfänger ein bzw. aus und regeln Sie die Lautstärke.
- 2 Sie können den Ton an der Tonquelle ausschalten bzw. ganz leise einstellen. Ziehen Sie ggf. die Bedienungsanleitung des entsprechenden Gerätes zu Rate.
- 3 Mit dem seitlichen Schiebeschalter stellen Sie den Klang nach Ihren Bedürfnissen ein.

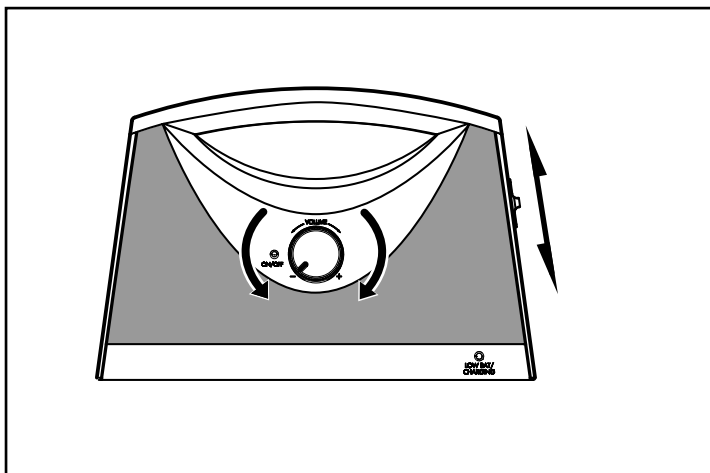

Weitere Nutzungsmöglichkeiten

Kopfhörer anschließen

Schalten Sie den Empfänger aus, bevor Sie den Kopfhörer anschließen. Der Lautsprecher wird abgeschaltet.

Stellen Sie mit dem Ein/Aus-Lautstärkereglern die Lautstärke im Kopfhörer nach Ihren Wünschen ein.

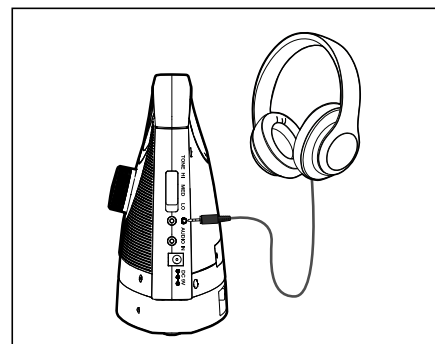

Nutzung als externer Lautsprecher

Schließen Sie die Tonquelle wie abgebildet an. Um Akkukapazität zu sparen können Sie ggf. das Netzteil des Senders an den Empfänger anschließen. Vergessen Sie bitte nicht, das Netzteil wieder am Sender anzuschließen, wenn Sie die Nutzung als externer Lautsprecher beendet haben.

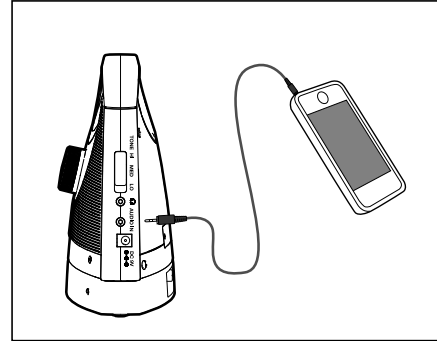

Fehlersuche

Kein Ton

- Überprüfen Sie den korrekten Anschluss des Senders an das Stromnetz (Netzteil - Anschluss am Sender).
- Kontrollieren Sie den Schalter am Empfänger (Stellung ON).
- Möglicherweise ist der Akku im Empfänger entladen. Stellen Sie den Empfänger zum Laden auf den Sender.
- Prüfen Sie, ob das Gerät, von dem Sie den Ton hören wollen (Radio, Fernsehgerät etc.), eingeschaltet ist und gegenwärtig tatsächlich ein Sender/Kanal eingestellt ist, der einen Ton sendet.
- Wenn Sie das Tonsignal für den Sender aus einem Kopfhöreranschluss am Radio/CD-Spieler etc. abnehmen, prüfen Sie bitte, ob dieser Ausgang über einen Lautstärkeregler gesteuert wird. Drehen Sie ggf. diese Ausgangs-Lautstärke höher.

Die Funkverbindung zwischen Sender und Empfänger ist defekt

In einigen wenigen Fällen kann es durch äußere Einflüsse dazu kommen, dass die Funkverbindung zwischen Sender und Empfänger unterbrochen wird. In diesem Fall können Sie den Empfänger wieder manuell mit dem Sender verbinden.

- 1 Stellen Sie sicher, dass der Sender eingeschaltet ist (Betriebsanzeige

leuchtet).

- 2 Drücken Sie den Pairing-Taster auf der Rückseite des Senders für ca. 2 s, bis die Betriebsanzeige blinkt.
- 3 Schalten Sie den Empfänger ein und drücken Sie den Pairing-Taster auf der Unterseite so lange, bis ein Piepton zu hören ist.
- 4 Wenn die Betriebsanzeige am Sender aufhört zu blinken und dauerhaft leuchtet, ist die Verbindung wieder hergestellt.

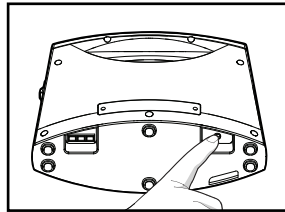
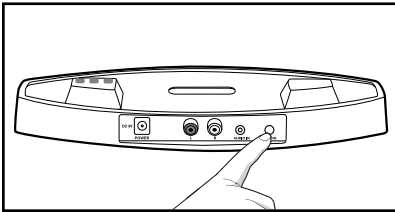

Anhang



Anhang

Sicherheitshinweise

Lesen Sie diese Bedienungsanleitung sorgfältig durch und bewahren Sie sie gut auf.

Bestimmungsgemäße Verwendung

Dieses Gerät wurde entwickelt, um Tonsignale einer an den Sender angeschlossenen Tonquelle kabellos an den Empfänger zu übertragen. Jede andere Verwendung gilt als nicht bestimmungsgemäß. Eigenmächtige Veränderungen oder Umbauten sind nicht zulässig. Öffnen Sie die Geräte in keinem Fall selbst und führen Sie keine eigenen Reparaturversuche durch.

Aufstellungsort und Sicherheitsinformationen

- Vermeiden Sie Belastungen durch Rauch, Staub, Erschütterungen, Chemikalien, Feuchtigkeit, Hitze oder direkte Sonneneinstrahlung.
- Manche der Lacke und Kunststoffe, mit denen Möbel beschichtet sind, sowie deren Pflegemittel greifen die Kunststofffüße des Gerätes an und erweichen sie. Die so veränderten Gerätefüße können auf der Oberfläche der Möbel unliebsame Spuren hinterlassen. Verwenden Sie daher für Ihr Gerät bitte eine rutschfeste Unterlage.

Benutzer mit Herzschrittmacher

Wenn Sie einen Herzschrittmacher tragen, sollten Sie Ihren Arzt fragen, bevor Sie dieses Produkt verwenden. Das Gerät muss sofort ausgeschaltet werden, wenn Sie irgendwelche Beeinträchtigungen spüren oder vermuten.

Netzteil

Achtung: Verwenden Sie nur das mitgelieferte Netzteil, da andere Netzteile den Sender beschädigen können. Versperren Sie den Zugang zum Netzteil nicht durch Möbel oder andere Gegenstände .

Achten Sie beim Betrieb auf den einwandfreien Zustand der Kabel und Stecker. Abgeknickte oder durchgescheuerte Kabel sind lebensgefährlich!

Das Netzteil erfüllt die Ökodesign-Anforderungen der Europäischen Union (Richtlinie 2005/32/EG). Dies bedeutet, dass sowohl im Betrieb als auch im Ruhezustand der Stromverbrauch im Vergleich zu Netzteilen älterer Bauart deutlich niedriger ist.



- Energiesparend
- Economisant l'énergie
- A risparmio di energia
- Energy efficient

Entsorgung

Wollen Sie Ihr Gerät entsorgen, bringen Sie es zur Sammelstelle Ihres kommunalen Entsorgungsträgers (z. B. Wertstoffhof). Nach dem Elektro- und Elektronikgerätegesetz sind Besitzer von Altgeräten gesetzlich verpflichtet, alte **Elektro- und Elektronikgeräte** einer getrennten Abfallerfassung zuzuführen. Das nebenstehende Symbol bedeutet, dass Sie das Gerät auf keinen Fall in den Hausmüll werfen dürfen!



Gefährdung von Gesundheit und Umwelt durch Akkus und Batterien!



Akkus und Batterien nie öffnen, beschädigen, verschlucken oder in die Umwelt gelangen lassen. Sie können giftige und umweltschädliche Schwermetalle enthalten.

Sie sind gesetzlich verpflichtet, Akkus und Batterien beim batterievertreibenden Handel sowie bei zuständigen Sammelstellen, die entsprechende Behälter bereitstellen, sicher zu entsorgen. Die Entsorgung ist unentgeltlich. Die nebenstehenden Symbole bedeuten, dass Sie Akkus und Batterien auf keinen Fall in den Hausmüll werfen dürfen, sondern dass diese über Sammelstellen der Entsorgung zugeführt werden müssen.

Verpackungsmaterialien entsorgen Sie entsprechend den lokalen Vorschriften.



Service-Hotline

Haben Sie Probleme mit Ihrem Gerät, kontrollieren Sie zuerst die Hinweise auf der Seite 7. Bei technischen Problemen können Sie sich an unsere Service-Hotline wenden. Die Rufnummer finden Sie auf unserer Internetseite www.amplicomms.com

Bei Garantieansprüchen wenden Sie sich an Ihren Fachhändler.

Die Garantiezeit beträgt 2 Jahre.

Konformitätserklärung



Dieses Gerät erfüllt die Anforderungen der EU-Richtlinie:

1999/5/EG Richtlinie über Funkanlagen und Telekommunikationsendeinrichtungen und die gegenseitige Anerkennung ihrer Konformität. Die Konformität mit der o. a. Richtlinie wird durch das CE-Zeichen auf dem Gerät bestätigt. Für die komplette Konformitätserklärung nutzen Sie bitte den kostenlosen Download von unserer Website www.amplicomms.com

Pflegehinweise

- Reinigen Sie die Gehäuseoberflächen mit einem weichen und fusselfreien Tuch.
- Verwenden Sie keine Reinigungsmittel oder Lösungsmittel.

Technische Daten

Übertragung	2,4 GHz Digital
Reichweite	bis zu 30 m (bei optimalen Bedingungen)
Lautsprecher	2 x 5 W (Klasse D)
Stromversorgung (Sender)	Netzteil, Eingang: 100 - 240 V/50 - 60 Hz Ausgang: 9 VDC, 1,5 A
Stromversorgung (Empfänger)	Lithium-Ionen-Akku (eingebaut)
Betriebsdauer	Mit vollem Akku bis zu 8 Stunden
Ladezeit	Für leeren Akku ca. 3 Stunden

Garantie

AMPLICOMMS - Geräte werden nach den modernsten Produktionsverfahren hergestellt und geprüft. Ausgesuchte Materialien und hoch entwickelte Technologien sorgen für einwandfreie Funktion und lange Lebensdauer. Die Garantie gilt nicht für die in den Produkten verwendeten Batterien, Akkus oder Akkupacks. Die Garantiezeit beträgt 24 Monate, gerechnet vom Tage des Kaufs.

Innerhalb der Garantiezeit werden alle Mängel, die auf Material- oder Herstellungsfehler zurückzuführen sind, kostenlos beseitigt. Der Garantiesanspruch erlischt bei Eingriffen durch den Käufer oder durch Dritte. Schäden, die durch unsachgemäße Behandlung oder Bedienung, natürliche Abnutzung, durch falsches Aufstellen oder Aufbewahren, durch unsachgemäßen Anschluss oder Installation sowie durch höhere Gewalt oder sonstige äußere Einflüsse entstehen, fallen nicht unter die Garantieleistung.

Wir behalten uns vor, bei Reklamationen die defekten Teile auszubessern, zu ersetzen oder das Gerät auszutauschen. Ausgetauschte Teile oder ausgetauschte Geräte gehen in unser Eigentum über. Schadenersatzansprüche sind ausgeschlossen, soweit sie nicht auf Vorsatz oder grober Fahrlässigkeit des Herstellers beruhen.

Sollte Ihr Gerät dennoch einen Defekt innerhalb der Garantiezeit aufweisen, wenden Sie sich bitte unter Vorlage Ihrer Kaufquittung ausschließlich an das Geschäft, in dem Sie Ihr AMPLICOMMS - Gerät gekauft haben. Alle Gewährleistungsansprüche nach diesen Bestimmungen sind ausschließlich gegenüber Ihrem Fachhändler geltend zu machen. Nach Ablauf von zwei Jahren nach Kauf und Übergabe unserer Produkte können Gewährleistungsrechte nicht mehr geltend gemacht werden.