

DigiMicro Mobile

Bedienungsanleitung



Sicherheitshinweise	3
Gerätebeschreibung	
Systemvoraussetzungen.....	4
Lieferumfang	4
Geräteansicht.....	5
Inbetriebnahme	7
SD-Karte	8
Ein-/Ausschalten	9
Bild aufnehmen	10
Video aufnehmen.....	11
Wiedergabe.....	12
Wiedergabemenü.....	12
Hauptmenü Bildeinstellungen	14
Hauptmenü Grundeinstellungen	16
Softwareinstallation	18
Gerät mit Computer verbinden.....	19
Software	19
Zusatzhinweise	23
Standfuß montieren	24
Technische Daten.....	25
CE-Erklärung	25
Umweltgerechte Entsorgung.....	25
Garantiebedingungen.....	27

Inverkehrbringer:

Drahtlose Nachrichtentechnik
 Entwicklungs- und Vertriebs GmbH
 Voltastraße 4
 D-63128 Dietzenbach
 Tel. +49 (0)6074 3714-0
 Fax +49 (0)6074 3714-37
 Service-Hotline +49 (0)6074 3714-31
 Internet <http://www.dnt.de>
 Email dnt@dnt.de

Änderungen vorbehalten



Bitte lesen Sie diese Hinweise vor dem ersten Gebrauch sorgfältig durch.

Allgemeine Hinweise

- Stellen Sie das Gerät niemals auf einen instabilen Untergrund. Durch ein Herabfallen kann das Gerät beschädigt werden.
- Das Gerät gehört nicht in Kinderhände. Es ist kein Spielzeug.
- Beachten Sie auch die Sicherheitshinweise und die Bedienungsanleitungen der übrigen Geräte, an die das Gerät angeschlossen wird.
- In gewerblichen Einrichtungen sind die Unfallverhütungsvorschriften des Verbandes der gewerblichen Berufsgenossenschaften für elektrische Anlagen und Betriebsmittel zu beachten.
- In Schulen, Ausbildungseinrichtungen, Hobby- oder Selbsthilfwerkstätten ist das Betreiben elektronischer Produkte durch geschultes Personal verantwortlich zu überwachen.
- Wenn Sie Fragen oder Zweifel hinsichtlich des Geräts, dessen Arbeitsweise, der Sicherheit oder den korrekten Anschluss haben, wenden Sie sich bitte an unser Service-Center.
- Der Verkäufer übernimmt keine Verantwortung für Schäden, die bei der Benutzung des Gerätes auftreten, sowie für Beanstandungen Dritter.

Umgebungsbedingungen

- Vermeiden Sie starke mechanische Beanspruchungen des Gerätes. Schützen Sie es vor Vibrationen, harten Stößen, lassen Sie es nicht fallen und schütteln Sie es nicht.
- Setzen Sie das Gerät keinen hohen Temperaturen (über 60 °C) und starken Temperaturschwankungen aus. Schützen Sie es vor direkter Sonnenstrahlung und der Nähe zu Heizkörpern.
- Schützen Sie das Gerät vor Feuchtigkeit. Gebrauchen Sie es nicht in Räumen mit hoher Luftfeuchtigkeit, z.B. im Badezimmer.
- Verwenden Sie das Gerät nicht an staubigen Orten. Schützen Sie es vor Staub.
- Es kann nicht völlig ausgeschlossen werden, dass manche Lacke, Kunststoffe oder Möbelpflegemittel das Material des Gehäuses bzw. Zubehörs angreifen. Um unliebsame Spuren auf den Möbeln zu vermeiden, halten Sie das Gerät von empfindlichen Flächen fern.

Störungen

- Sollte ein Gegenstand oder Flüssigkeit in das Gerät gelangen, lassen Sie das Gerät von einer autorisierten Fachkraft überprüfen, bevor Sie es weiter verwenden. Wir empfehlen Ihnen, sich an unser Service-Center zu wenden.

Batterien

- Batterien (Batteriesatz oder eingesetzte Batterien) dürfen nicht übermäßiger Wärme wie Sonnenschein, Feuer oder dergleichen ausgesetzt werden.

Verpackungsmaterial

- Halten Sie Kinder von Verpackungsmaterial fern. Es besteht Erstickengefahr!

Reinigung und Pflege

- Bewahren Sie das Gerät immer an einem sauberen, trockenen Platz auf.
- Verwenden Sie zur Reinigung der Außenflächen ein trockenes, weiches Tuch.

Lieferumfang

Systemvoraussetzungen

- Betriebssystem: MS Windows XP SP2/Vista/ Windows7 und MAC OS ab 10.5 (ohne Messsoftware)
- min. Prozessor Pentium 1800 oder vergleichbarer AMD Prozessor
- 100 MB freier Festplattenspeicher
- min. 32MB RAM, empfohlen sind 512 MB RAM
- 24 Bit Farb-Videokarte
- freie USB 2.0 Schnittstelle
- CD-ROM Laufwerk

Deutsch

Lieferumfang



DigiMicro Mobile



Standfuß



Ladegerät



AV-Kabel



USB-Kabel



Tasche



Bedienungsanleitung

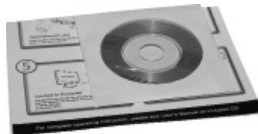

CD und Kurzanleitung



Reinigungstuch

Geräteansicht

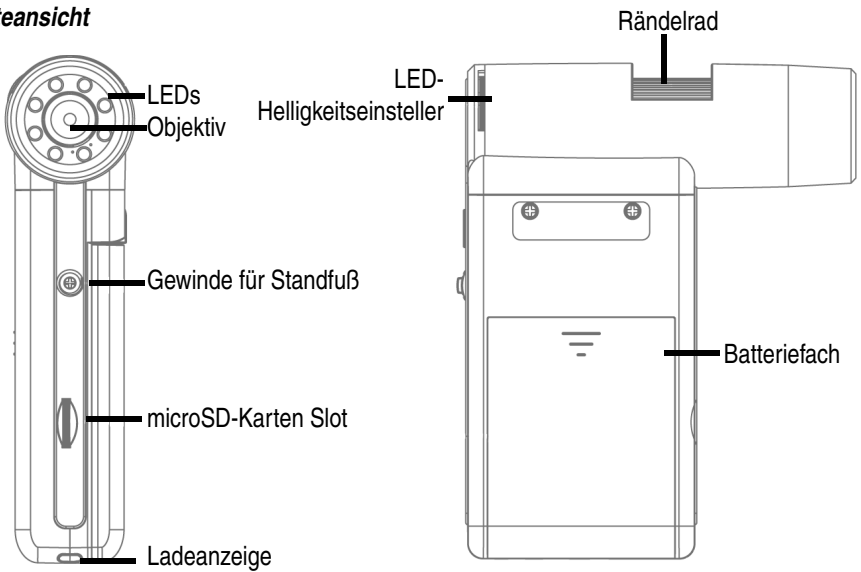

Front

rechte Seite

Deutsch

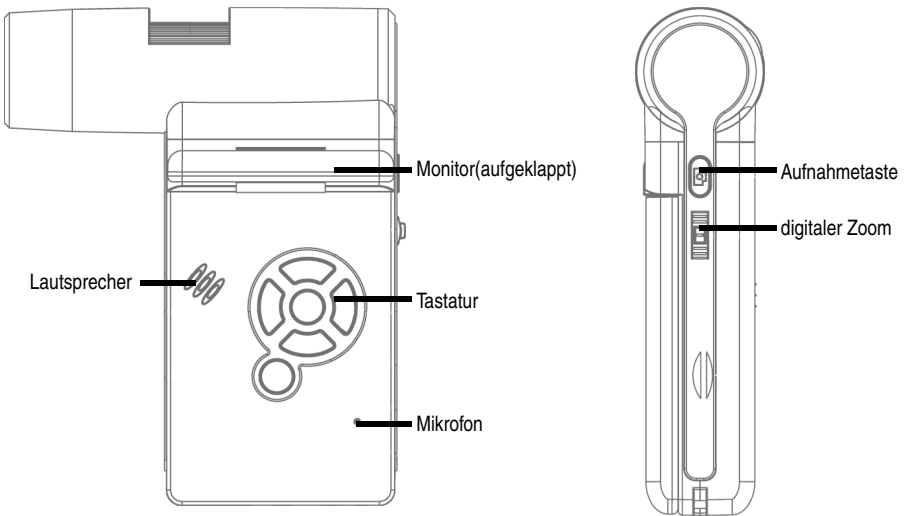

linke Seite

Rückseite

Geräteansicht

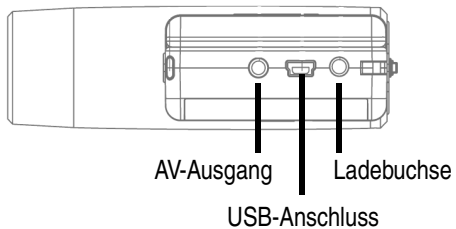

Unten

Tastatur und Navigation

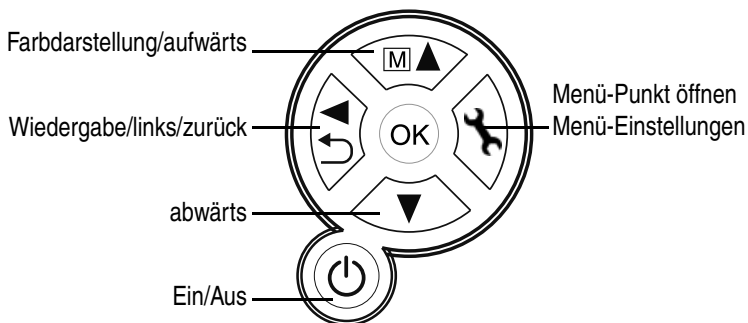

Inbetriebnahme

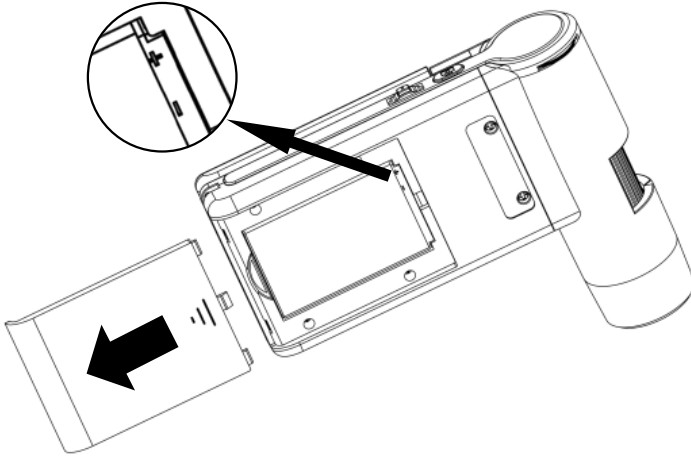
**Batterie einlegen**

Drücken Sie leicht auf die geriffelte Fläche und schieben dann den Deckel in Pfeilrichtung. Legen Sie dann die Li-Ion Batterie mit der \oplus \ominus Beschriftung an der linken oberen Ecke in das Batteriefach ein. Die Polarität finden Sie zur Sicherheit im Batteriefach aufgedruckt.

Batterie laden

Verbinden Sie das Gerät mit dem Ladegerät. Eine volle Ladung reicht für ca. 4 Stunden Betrieb. Die Ladezeit der Batterie beträgt ca. 3 Stunden.

- Während des Ladevorgangs leuchtet die Ladeanzeige rot.
- Sobald die Ladeanzeige erlischt ist die Batterie voll geladen.

i Das Gerät wird auch geladen, wenn es mit dem USB-Port des Computers verbunden ist.

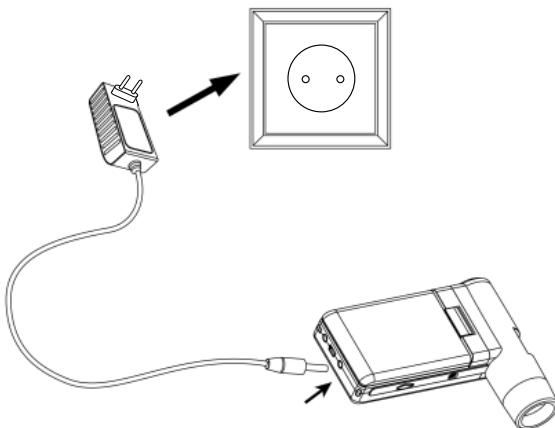

Batterie-Status/Ladezustand



Im Display wird der Ladezustand der Batterie rechts unten angezeigt. Als zusätzliche Indikatoren dienen die LED-Beleuchtung und die Bildqualität. Wenn die Batterie entladen ist, verringert sich die Helligkeit der Beleuchtung und damit die Bildqualität.

Einsetzen der microSD-Karte und SD-Kartenstatusanzeige

Schalten Sie das Digitalmikroskop aus. Der microSD-Kartenslot besitzt einen Federmechanismus. Beim Reindrücken rastet die Karte ein.



Im Display erscheint auf der rechten Seite das SD-Karten Symbol.

Bevor Sie Aufnahmen machen, muss die Karte formatiert werden (siehe **Format SD**).

i Wenden Sie beim Einsetzen der Karte keine Gewalt an.

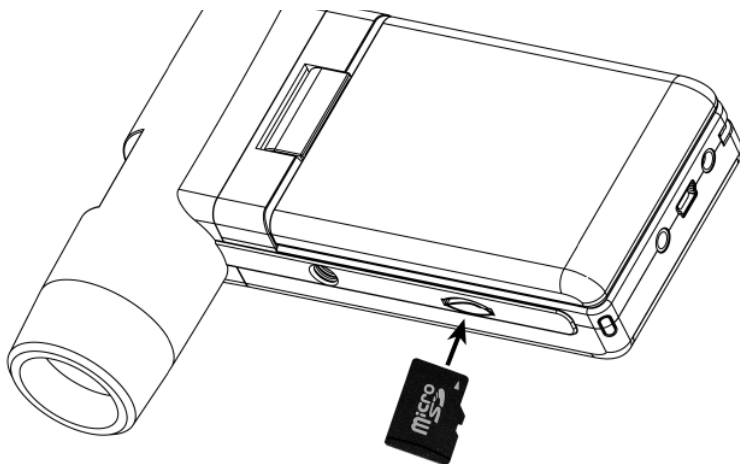

Display - Foto

Die Symbole können ausgeblendet werden. Drücken Sie dazu kurz den Zoom-Schalter.

Einschalten

- Zum Einschalten klappen Sie das Display auf.
- Zum Einschalten aus dem Standby-Modus, bei aufgeklapptem Display, drücken Sie die **Ein/Aus-Taste**.

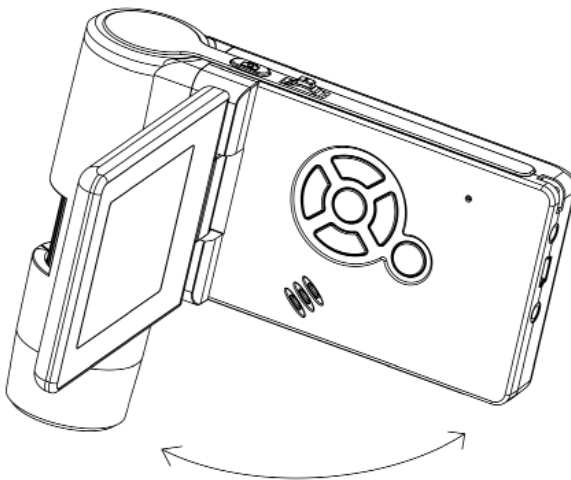
**Ausschalten**

- Zum Ausschalten klappen Sie das Display zu oder drücken die **Ein/Aus-Taste**.

Ein Bild aufnehmen

- Schalten Sie das Gerät, wie soeben beschrieben, ein. Drehen Sie das Display in einen Winkel in dem Sie es bequem ablesen können.

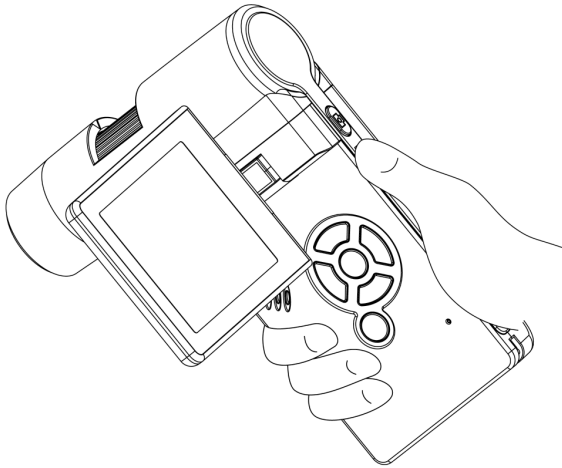

- Richten Sie das Gerät auf das Zielobjekt aus.
- Stellen Sie eine geeignete LED-Helligkeit ein.

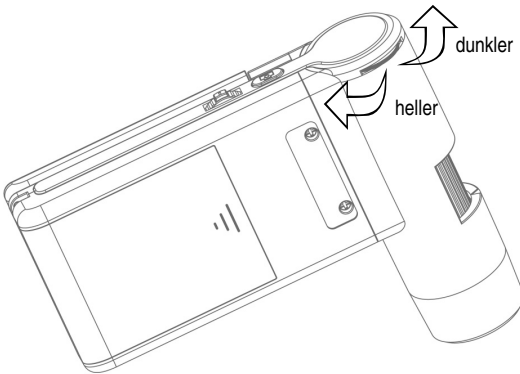

- Stellen Sie die gewünschte Vergrößerung ein. Überprüfen Sie nochmals den Fokus.

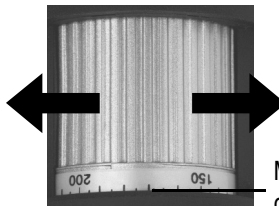

Markierung zum Ablesen der Vergrößerung

- Fokus einstellen und Vergrößerung auf der Skala ablesen. Das ist wichtig, wenn Sie Messungen vornehmen wollen.

i Bei sehr geringem Abstand zum Objekt gibt es 2 Punkte, mit unterschiedlicher Vergrößerung, an denen die Kamera scharf eingestellt werden.

- Drücken Sie den Aufnahmeknopf.

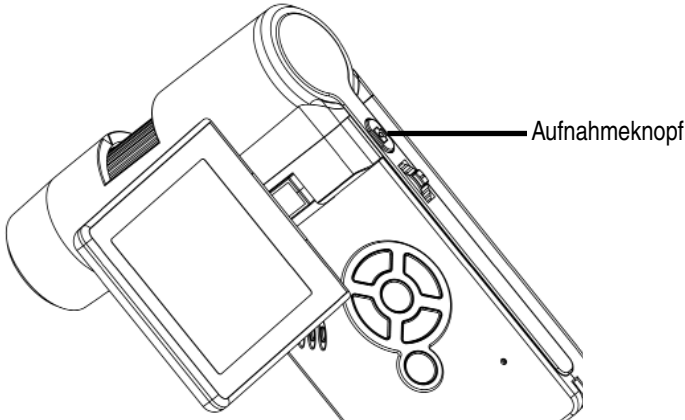

i Halten Sie das Gerät ruhig während Sie die Aufnahmetaste drücken, sonst wird das Foto unscharf.

Am rechten Anschlag des Rändelrades arbeitet das Gerät als normale Videokamera.

Für spätere Messungen am Computer merken Sie sich die eingestellte Vergrößerung.

Ein Video aufnehmen

Um in den Video-Modus umzuschalten drücken Sie wiederholt auf die **◀ / ▶-Taste** bis das Videosymbol  oben links erscheint.

- Um die Aufnahme zu starten, drücken Sie den Aufnahmeknopf.
- Zum Beenden der Aufnahme, drücken Sie erneut den Aufnahmeknopf.



- Im Videomodus stehen 2 Auflösungen zur Verfügung: VGA (640x480 Pixel) und QVGA (320x240 Pixel).
- Zum Ändern der Auflösung drücken Sie die **↔-Taste** und wählen dann zwischen VGA und QVGA. Verlassen Sie das Menü mit der **OK-Taste**.

Wiedergabe

Um in den Wiedergabe-Modus zu gelangen, drücken Sie wiederholt auf die ◀ / ↻-Taste bis das Wiedergabesymbol ▶ oben links erscheint. Wenn nur Videos auf der Karte gespeichert sind, erscheint das 📺 Symbol

• Zum Betrachten der Bilder oder Videos benutzen Sie die ▼/▲ -Tasten.



- Die aktuelle Datei ist ein Foto.
- Vorheriges und nächstes Bild mit den ▼/▲ -Tasten.



- Die aktuelle Datei ist ein Video.

Navigation:



Starten Sie die Wiedergabe mit der **OK-Taste**.

Für **Pause** drücken Sie erneut die **OK-Taste**.

▼/▲ Während der Wiedergabe Pfeil ▼/▲ für schnellen Vor- oder Rücklauf betätigen, um auf normale Wiedergabe zurückzuschalten bitte die **OK** Taste betätigen, hatten Sie zuletzt den schnellen Rücklauf gewählt, erfolgt die Wiedergabe weiterhin in normaler Geschwindigkeit rückwärts. Um auf Wiedergabe vorwärts zu wechseln bitte 1 mal die Taste für Vorlauf + OK betätigen..



Beenden von Vor- und Zurückspulen

Wiedergabemenü

Während der Wiedergabe haben Sie Zugriff auf ein Menü mit den folgenden Funktionen: Löschen, Datei-Schutz und Diashow. Um in das Wiedergabemenü zu gelangen, drücken Sie die 🗑-Taste.

Navigation:

▼/▲ Tasten : Auswahl des Menüpunktes.



: Menü verlassen.

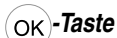

: Auswahl bestätigen, Aktion durchführen



Löschen:

In der folgenden Auswahl können Sie das aktuelle Bild im Display oder alle Bilder löschen.

Dieses Bild: das Bild im Display löschen

Alle: alle Bilder löschen

Zum Löschen wählen Sie in der anschließenden Sicherheitsabfrage **OK(Execute)**.

Dateischutz für Bild oder Videodateien:

In der folgenden Auswahl können Sie das Bild im Display oder alle Bilder vor dem Löschen schützen oder den vorhandenen Schutz entfernen.

Eins Schüt.: das Bild im Display schützen

Eins Öffne.: beim Bild im Display den Schutz entfernen

Alle Schüt.: alle Bilder schützen

Alle Öffne.: den Schutz bei allen Bildern entfernen



Bei geschützten Bildern wird am oberen Displayrand ein Schlüssel angezeigt.

Diashow:

Bei dieser Auswahl wird eine Diashow gestartet. Die Bildwechselfrequenz kann in einem Untermenü eingestellt werden: 2, 5 oder 8 Sekunden. Zum Beenden **OK-Taste** drücken

Darstellung (nur in der Fotofunktion verfügbar)

Zum Umschalten zwischen Farbe und Graustufen drücken Sie die **M ▲-Taste**. Die Umschaltung erfolgt in folgender Reihenfolge: Farbe, Graustufen in Positivdarstellung und Graustufen Invers- bzw. Negativdarstellung.

Zoom

Auf der Rückseite befindet sich der Zoom-Schalter, mit dem das Bild vergrößert werden kann.

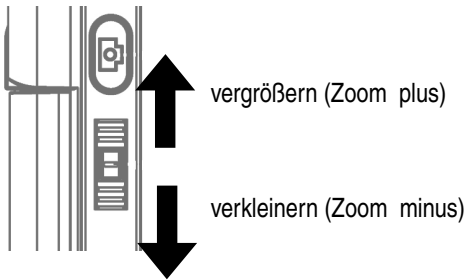

Der Zoombereich ist 1.0 - 4.0 fach. Der Zoomfaktor wird links im Display angezeigt.



Im Wiedergabemodus erhalten Sie eine Miniaturansicht der Bilder, wenn Sie den Zoom-Schalter in Richtung Zoom minus drücken.

Hauptmenü - Bildeinstellungen

Um in das Hauptmenü zu gelangen, drücken Sie die **Werkzeug-Taste**.

Navigation:

▼/▲ Tasten : Auswahl des Menüpunktes.

◀ Taste : Einen Menüpunkt zurück

Werkzeug-Taste : Menü verlassen.

OK-Taste : Auswahl bestätigen, Aktion durchführen



Auflösung

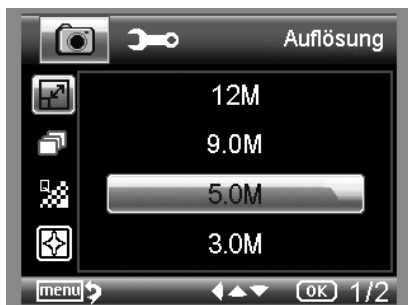

Zur Auswahl stehen VGA, 1.3, 3.0, 5.0, 9.0 und 12 Megapixel.

Timer

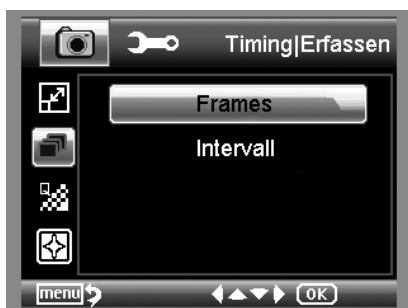

Mit dem Timer kann eine festgelegte Anzahl von Bildern (Frames) oder Aufnahmen in Intervallen gemacht werden.

Die nachfolgenden Informationen gelten sowohl für Frames als auch für Intervall:

Verlassen Sie das Menü mit der **Werkzeug-Taste**, durch betätigen der Aufnahmetaste werden die zuvor eingestellten Timer Aufnahmen ausgeführt, die Funktion wird nach Abschluss der letzten Aufnahme deaktiviert. Um die Funktion neu auszuführen, bitte die Einstellung im Menü erneut ausführen. Möchten Sie die Funktion vorzeitig abbrechen, betätigen Sie eine Taste. (Anmerkung: auch die Veränderung des digitalen Zoom bricht die Funktion ab!)

• Frames - Anzahl der Bilder

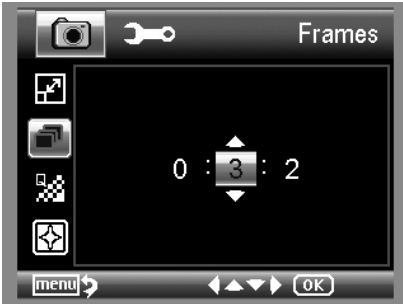

Stellen Sie die Anzahl der Bilder ein. In dem Beispiel links werden 32 Bilder aufgenommen.

• Intervall



Stellen Sie das Intervall ein, in dem Bilder gemacht werden sollen. In dem Beispiel links wird alle 15 Sekunden ein Bild aufgenommen.

Qualität



Unter Qualität stellen Sie die Kompressionsrate der JPG-Bilddatei ein.

Bildschärfe



Einstellen der Schärfe für kantige Objekte im Bild.

Hauptmenü - Grundeinstellungen

Um in das Hauptmenü zu gelangen, drücken Sie die **Wahl-Taste**. Mit der **←/↶-Taste** gelangen Sie in das Menü für die Grundeinstellungen.

- ▼/▲ Tasten** : Auswahl des Menüpunktes.
- ←-Taste** : Einen Menüpunkt zurück
- Wahl-Taste** : Menü verlassen.
- OK-Taste** : Auswahl bestätigen, Aktion durchführen



Sprache



Stellen Sie die gewünschte Menüsprache ein.

Auto Aus



Wenn der Energiesparmodus **Auto Aus** eingeschaltet ist, schaltet sich das Gerät nach der eingestellten Zeit automatisch aus. Dadurch verlängert sich die Laufzeit der Batterie. Um den Energiesparmodus zu deaktivieren, wählen Sie **Aus**.

Datumsanzeige



In dieser Einstellung kann festgelegt werden, ob das Datum und die Uhrzeit oder nur das Datum im Bild eingeblendet wird. Wenn Sie **Aus** gewählt haben, wird nichts im Bild eingeblendet.

Die Anzeige des Datums erfolgt auf den gespeicherten Aufnahmen.

TV-Modus



Das Gerät verfügt über einen AV-Ausgang, an den man einen Fernseher anschließen kann. Stellen Sie für Europa die Fernsehnorm auf PAL.

Stellen Sie über das AV Kabel eine Verbindung zum TV Gerät her, wird der Monitor der DigiMicro Mobile automatisch ausgeschaltet, nach dem Trennen des AV-Kabels startet der Monitor wieder.

Datum und Uhrzeit einstellen



Wählen Sie den Menüpunkt, um Datum und Uhrzeit einzustellen.

Zuerst stellen Sie das Datumsformat ein. Für Deutschland ist das Format DD/MM/YY für Tag, Monat und Jahr. Um in die Formateinstellung zu gelangen benutzen Sie die **◀ / ↶-Taste**.

Stellen Sie danach das Datum und die Uhrzeit ein.

Die Anzeige des Datums erfolgt auf den gespeicherten Aufnahmen.

SD-Karte formatieren



Bevor die SD Karte benutzt werden kann sollte Sie formatiert werden. Beim Formatiervorgang werden alle Daten gelöscht. Darum erhalten Sie nochmals einen Hinweis im Display, den Sie mit **OK/Execute** bestätigen müssen. Haben Sie diesen Menüpunkt versehentlich gewählt, wählen Sie **Abbrechen**.

Standard Einstellungen



Stellt alle Einstellungen im Menü wieder auf Werkseinstellung zurück.

Deutsch

Version

Zeigt die aktuelle Softwareversion im Display an.

Software installieren



Installieren Sie zuerst den Treiber, bevor Sie das Gerät an den USB-Port anschließen.



- Legen Sie die mitgelieferte CD ins Laufwerk ein.
- Wählen Sie **Install PortableCapture**, um die Software auf dem Computer zu installieren.
- Die Installation läuft komplett eigenständig ab.
- Folgen Sie im weiteren Verlauf der Installation dem Installationsassistent.
- Für MAC OS befindet sich ein Ordner MAC auf der CD.

Das Gerät mit dem Computer verbinden.

Verbinden Sie das DigiMicro Mobile mit dem Computer. Das Display schaltet sich ein und bietet ein Funktionsauswahl an.



Zum Betrieb am Computer muss das Display aufgeklappt sein.

- Wählen Sie **PC-Kamera**, um in der PortableCapture-Software ein Live-Bild zu sehen.
- Wählen Sie **Massenspeicher**, um die Bilder und Videos von der SD-Karte in die Datenbank bzw. das Foto- und Video-Verzeichnis der PortableCapture-Software zu importieren.
- Der Computer benötigt einen Augenblick bis er das Gerät eingerichtet hat.
- Starten Sie die Software vom Desktop  .

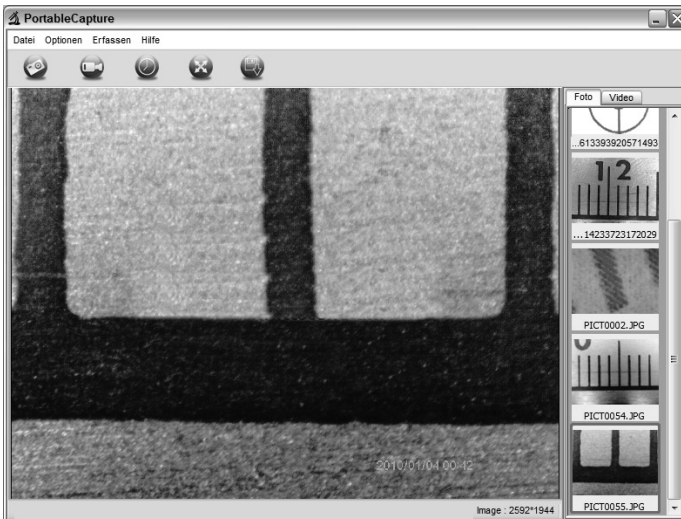

- Die Programmoberfläche ist mehrsprachig. Sollte es notwendig sein die Sprache umzustellen, wählen Sie **Optionen > Language > German**.
- Das aufgenommene bzw. importierte Bild wird auf der rechten Seite als Miniaturdarstellung angezeigt.

- Wenn sich der Mauszeiger über einer Miniaturansicht befindet, wird das Bild im Vorschau- fenster angezeigt. Mit der rechten Maustaste erhalten Sie ein Untermenü, mit der Sie fol- gende Aktionen ausführen können: Mit **Öffnen** erhalten Sie ein Vorschaubild, mit **Speichern** können Sie das Bild speichern, mit **Kopieren** wird das Bild in die Zwischenablage gespei- chert zur weiteren Verarbeitung und mit **Löschen** wird das Bild gelöscht. Bei **Speichern** öffnet sich eine Dialogbox, mit der Sie den Dateinamen und den Speicherort wählen können.



Im Modus PC-Kamera ist die Bildgröße auf 320x240 und 640x480 Pixel einge- schränkt.

- Um Einzelbilder zu speichern, drücken Sie im oberen Fensterrahmen auf das Fotokamera- symbol oder drücken Sie die F11-Taste. Fotos werden in den Ordner **photos** gespeichert
- Das aufgenommene Bild wird auf der rechten Seite als Miniaturdarstellung angezeigt.
- Ein Video wird aufgenommen, sobald das Videokamera-Symbol im oberen Fensterrahmen angeklickt wird oder die Aufnahme mit **Erfassen > Video** gestartet wird. Die Aufnahme wird gestoppt, sobald das Symbol nochmals angeklickt wird. Videos werden in den Ordner **Video** gespeichert.

Hauptmenüleiste

Datei/File

- Photos Directory: Verzeichnis in das die Bilder gespeichert werden.
- Videos Directory: Verzeichnis in das die Videos gespeichert werden.
- Import: Zum Importieren der Bilder von der SD-Karte.
- Beenden/Exit: Das Programm beenden.

Optionen/Options

- Vorschau Bildgrösse/
Preview size: Unter diesem Menüeintrag können Sie die Vorschaubildgröße ein- stellen.
- Drehen/Rotate: Hier können Sie das Bild um 90° im Uhrzeigersinn bzw. gegen den Uhrzeigersinn drehen.
- Datum/Zeit
Date/Time: Es wird das Datum und die Uhrzeit in das Bild eingeblendet
- Sprache/
Language: Zum Einstellen der Menüsprache
- Ganzbildanzeige/
Toggle Fullscreen: Umschaltung zwischen normal und Ganzbildschirmanzeige. Die Umschaltung zur normalen Darstellung erfolgt mit einem Doppelklick auf die Bilddarstellung.
- Einstellungen/
Preferences: Hier können verschiedene Einstellungen zur Bilddarstellung gemacht und verschiedene Effekte erzeugt werden (nur VGA Auflösung und kleiner). Die Einstellungen können geladen und gespeichert werden.

Die Begriffe auf dem Bildschirm sind selbsterklärend.

Erfassen/Capture

Foto/Photo: Einzelbilderfassung

Video: Startet eine Videoaufnahme. Nochmaliges Klicken stoppt die Aufnahme.

i Sobald Sie das Programm starten, wenn das Mikroskop nicht angeschlossen ist, erfolgt eine Fehlermeldung.

„Kein Gerät erkannt, verbinden Sie das Mikroskop mit der USB-Schnittstelle am Computer“.

oder

“No Device detected, please connect your Microscope directly to your USB Port.“

i Wenn Ihr Computer nicht über eine USB 2.0 Schnittstelle verfügt, verringert sich die Bildauflösung.

Bildbearbeitung

Gleichzeitig mit dem Hauptprogramm wird auch eine Software installiert, mit der Sie Messungen im Bild durchführen können. Um die Software zu starten, doppelklicken Sie auf ein Bild in der Bildergalerie auf der rechten Seite.

Am unteren Fensterrand sehen Sie einige Symbole, die Ihnen dem Fax/Bildbetrachter von Windows geläufig sind. Sie können das bearbeitete Bild speichern, löschen, in die Zwischenablage kopieren, vergrößern, verkleinern usw.

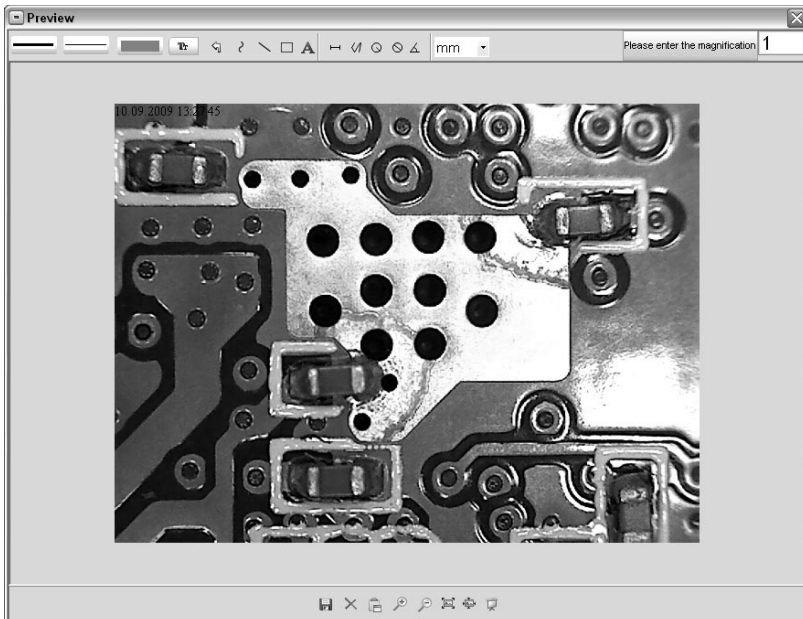

Please enter the magnification

Stellen Sie zuerst die Vergrößerung ein, die auf der Skala am Rändelknopf abzulesen ist. Am Gehäuse befindet sich eine kleine Markierung. Lesen Sie einfach den Wert ab, auf den die Markierung zeigt.



Linientyp Einstellen des gewünschten Linientyps

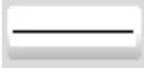

Linienstärke Legen Sie die Linienstärke fest



Linienfarbe



Zeichensatz für die Bemaßung



Letzte Bearbeitung rückgängig machen



Freihand zeichnen



Linie zeichnen(ohne Bemaßung)



Rechteck zeichnen



Texteingabemodus



Strecke vermessen mit Angabe des Abstandes zwischen 2 Punkten



Mehrfache Streckenmessung



Radius Circle , mißt den Abstand vom Mittelpunkt des Kreises zu seinem Radius.



Durchmesser



Winkelmessung

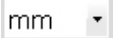

Maßeinheit

Zusatzhinweise

- Für die fehlerfreie Funktion der Software sind 2 Dinge zu beachten:
 1. Sie müssen Administrator-Rechte auf dem Computer haben, ansonsten erhalten Sie Fehlermeldungen.
 2. Sie müssen auf dem PC DirectX9c oder höher installiert haben. Um festzustellen, ob DirectX9c installiert ist, geben Sie unter Start > Ausführen den Befehl „dxdiag“ ein.
- Das DigiMicro hat zwei Fixfocus-Einstellungen. Dazu ist die Rändelschraube entsprechend zu drehen. In der Nähe des rechten Anschlags erhalten Sie so die niedrige Vergrößerung, in der Nähe des linken Anschlags erhalten Sie hohe Vergrößerung.

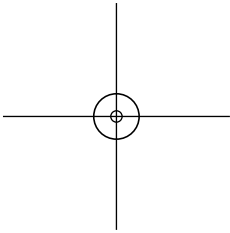

Drehen Sie die Rändelschraube auf Rechtsanschlag.
Stellen Sie in den Einstellungen eine Bildauflösung von 5M ein.

Stellen Sie das DigiMicro Mobile mit der beleuchteten Vorderseite mittig auf die Zeichnung (links).

Warten Sie 2 Sekunden bis der Weißabgleich erfolgt ist.

Drehen Sie nun die Rändelschraube langsam nach links.

Zuerst sehen Sie den äußeren Kreis bildschirmfüllend. Das ist die niedrige Vergrößerung. Er hat einen Durchmesser von 6mm.

Wenn Sie nun die Rändelschraube weiter nach links drehen, sehen Sie den inneren Kreis bildschirmfüllend. Das ist die hohe Vergrößerung. Er hat einen Durchmesser von 1,5mm.

Standfuß montieren

Drehen Sie den Standfuß gerade in das Gewinde auf der Vorderseite des Gerätes. Wenden Sie dabei keine Gewalt an. Bringen anschließend den Standfuß in die richtige Position.

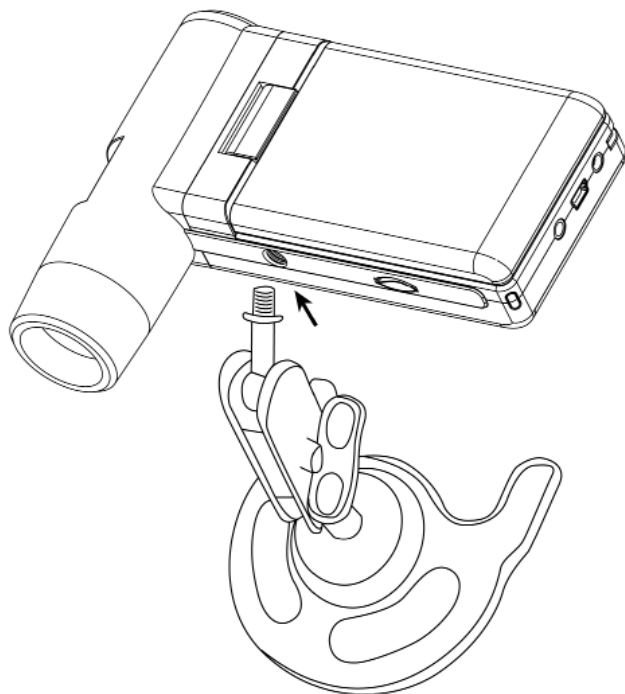

Technische Daten

Bildsensor	5 Mega Pixels
Display	7,6 mm (3") TFT
Video Auflösung	640x480, 320x240 Pixel
Einzelbild Auflösung	12M(4032x3024), 9M (3456x2592), 5M(2592x1944), 3M(2048x1536), 1,3M(1280x960), VGA (640*480) Pixel
Farbe	24-Bit-RGB
Optik	Dual-Linse 27-fach + 100-fach
Fokussierung	manuell, 10 mm bis 30 mm
Flicker-Frequenz	50/60 Hz
Bildrate:	max. 30 Bilder/s
Vergößerung	ca. 20 und 200-fach, 500-fach (bezogen auf 5MegaPixel Auflösung)
Verschlusszeit	1 Sek. bis 1/1000 Sek.
Bild-Format	JPG
Video-Format	AVI
Weißabgleich	automatisch
Belichtung	automatisch
Arbeitsfeldbeleuchtung	8 LED, weiß, stufenlos am Gerät einstellbar
PC-Interface	USB 2.0
Betriebssystem	Windows XP SP2/Vista, Windows 7, MAC OS 10.5 oder höher
Spannungsversorgung	Li-Ionen-Batterie 3,7V/800mA, 5 V (USB-Port), Ladegerät
Abm. (Gehäuse)	105 x 130 x 28 mm

Declaration of Conformity

Hiermit erklärt dnt GmbH, dass sich das Gerät DigiMicro Mobile in Übereinstimmung mit den grundlegenden Anforderungen und den übrigen einschlägigen Bestimmungen der Richtlinie 2004/108/EC befindet.

Die CE Erklärung ist unter www.dnt.de/konformitaet erhältlich.

Umweltgerechte Entsorgung



Dieses Gerät ist entsprechend der europäischen Richtlinie 2002/96/EG über Elektro- und Elektronik- Altgeräte gekennzeichnet. Nutzen Sie die von Ihrer Kommune eingerichtete Sammelstelle zur Rückgabe und Verwertung elektrischer und elektronischer Altgeräte.

Batterien gehören nicht in den Hausmüll. Geben Sie verbrauchte Batterien an den dafür eingerichteten Sammelstellen ab.



Garantiebedingungen

1. Es gelten grundsätzlich die gesetzlichen Garantiebestimmungen. Die Garantiezeit beginnt mit der Übergabe des Gerätes. Im Garantiefall ist das Gerät mit dem Kaufbeleg (Kassenzettel, Rechnung o.ä.), dem korrekt ausgefüllten Gerätepass und einer genauen Fehlerbeschreibung einzureichen. Ohne diese Belege sind wir nicht zur Garantieleistung verpflichtet.
2. Während der Garantiezeit beheben wir kostenlos alle Mängel, soweit sie auf Material oder Fabrikationsfehler zurückzuführen sind. Es bleibt dem Hersteller überlassen, defekte Teile / Geräte auszutauschen oder durch andere zu ersetzen. Weitergehende Ansprüche, gleich welcher Art, sind ausgeschlossen. Ausgetauschte Teile gehen in unser Eigentum über. Haftung für Folgeschäden übernehmen wir nicht.
3. Eingriffe am Gerät durch nicht von uns autorisierte Firmen / Personen führen automatisch zum Erlöschen des Garantieanspruches.
4. Vom Garantieanspruch ausgenommen sind alle Schäden, die durch unsachgemäße Behandlung, Nichtbeachtung der Bedienungsanleitung, ausgelaufene Akkus/Batterien und betriebsbedingte Abnutzung entstehen.
5. Durch Reparatur oder Teileersatz wird die ursprüngliche Garantiezeit nicht verlängert.
6. Diese Garantiebedingungen gelten in der Bundesrepublik Deutschland.

Warranty regulations

1. In general the European warranty regulations are valid. Warranty starts with receipt of unit. In a warranty case, please submit the unit together with invoice, unit pass and error description. Without these documentary evidence we are not obliged to a warranty performance.
2. During warranty period we repair all constructional or material defects which are caused by a manufacturing fault. It is in the decision of the manufacturer to change or replace defective parts/units. Further claims are excluded. Changed parts will automatically go over into our property. We will not be held responsible for future damages.
3. Manipulation on the unit through non-authorized companies/persons automatically leads to an end of warranty period.
4. Excluded of warranty claims are damages due to improper treatment, not following the manual, oxidation of batteries, permanent usage.
5. The initial warranty period is not extended because of repair or replacement of parts.
6. These warranty regulations are valid in the Federal Republic of Germany.

Application de la garantie

1. L'application de la garantie est soumise aux dispositions légales. La période de garantie débute à la remise de l'appareil. En cas d'application de la garantie, nous demandons que soit restitué l'appareil accompagné de son justificatif d'achat (ticket de caisse, facture ou autres), la carte de l'appareil dûment renseignée et une description précise du défaut. Sans ces éléments, nous ne sommes pas tenus d'assurer les prestations de garantie.
2. Pendant la période de garantie, nous réparons gratuitement tous les défauts, dans la mesure où il s'agit de défauts matériels ou de fabrication. Le fabricant est libre de réparer les pièces / appareils défectueux ou de les remplacer. Aucune autre requête, de quelque nature que ce soit, ne sera prise en compte. Les pièces remplacées sont notre propriété. Nous déclinons toute responsabilité pour les éventuels dommages consécutifs.
3. Toute intervention sur l'appareil, effectuée par des sociétés / ou des personnes non autorisées par nos soins, entraîne automatiquement l'annulation de la garantie.
4. Sont exclus de la garantie, tous les dommages résultant d'une utilisation non conforme, du non respect de la notice d'utilisation, de l'épuisement des piles/ou du déchargement des accus et de l'usure normale liée à l'utilisation.
5. La réparation ou le remplacement des pièces ne prolonge en aucun cas la période de garantie initiale.
6. Les présentes conditions de garantie s'appliquent à l'Allemagne fédérale.

Garantievoorwaarden

1. Principeel gelden de wettelijke garantiebepalingen. De garantielijd begint met de overhandiging van het toestel. In geval van garantie moet het toestel met het koopbewijs (kassabon, rekening of iets dergelijks), het correct ingevulde toestelpasje en een nauwkeurige foutbeschrijving ingediend worden. Zonder deze bewijsstukken zijn wij niet tot garantievergoeding verplicht.
2. Tijdens de garantieperiode elimineren wij gratis alle gebreken in zoverre zij te wijten zijn aan materiaal- of fabricatiefouten. Het staat de producent vrij defecte delen/toestellen uit te wisselen of ze door andere te vervangen. Verdere aanspraken - van om het even welke soort - zijn uitgesloten. Vervangen delen worden onze eigendom. Wij zijn niet aansprakelijk voor gevolgschade.
3. Ingrepen aan het toestel door niet door ons geautoriseerde firma's/personen leiden automatisch tot het vervallen van de garantieclaim.
4. De garantie geldt niet voor schade die te wijten is aan ondeskundige behandeling, niet-naleving van de gebruiksaanwijzing, uitgelopen accu's/batterijen en slijtage door bediening.
5. Door het repareren of vervangen van delen wordt de oorspronkelijke garantieperiode niet verlengd.
6. Deze garantievoorwaarden gelden in de Bondsrepubliek Duitsland.



DigiMicro Mobile

Garantiekarte ● Warranty card
Carte de garantie ● Garantiekaart

Drahtlose Nachrichtentechnik
Entwicklungs- und Vertriebs GmbH
Voltastraße 4
D-63128 Dietzenbach
Tel. +49 (0)6074 3714-0
Fax +49 (0)6074 3714-37
Service-Hotline +49 (0)6074 3714-31
Internet <http://www.dnt.de>
Email dnt@dnt.de
Serien Nr.
Serial no.
N° de série
Seienr.

Kaufdatum:
Date of purchase:
Date d'achat:
Koopdatum:

Stempel und Unterschrift des Händlers
Stamp and signature of the dealer
Cachet de signature du revendeur
Stempel en handtekening van de handelaar

